





02

POMPE DI CALORE

ESTIA BI BLOC R290	132
ESTIA BI BLOC R290 A PARETE	136
ESTIA R32 ALL-IN-ONE Serie 2°	144
ESTIA R32 A PARETE	152
ESTIA SCALDACQUA R1234ZE	160
ESTIA SCALDACQUA R134A	162

AGEVOLAZIONI TARIFFARIE E INCENTIVAZIONI

Le pompe di calore Toshiba rientrano tra le soluzioni ad alta efficienza energetica che beneficiano dei principali meccanismi di **incentivazione** previsti dalla normativa vigente. Verificare sempre la piena rispondenza della specifica applicazione ai requisiti di legge.

Per accedere alle agevolazioni per la **riqualificazione energetica**, i prodotti devono rispettare specifici requisiti minimi di efficienza. Individua facilmente quelli conformi grazie al logo dedicato riportato accanto a ciascun prodotto.

BONUS EDILIZI

DETRAZIONE FISCALE



RIQUALIFICAZIONE ENERGETICA

CONTO TERMICO



CONOSCI IL TUO PRODOTTO ATTRAVERSO L'ETICHETTA

EFFICIENZA ENERGETICA A+++/A++ CON COP FINO A 5,20 IN CONDIZIONI NOMINALI.

Con le sue prestazioni COP tra le migliori nella sua categoria, il sistema a pompa di calore aria-acqua offre **più potenza di riscaldamento con basso consumo energetico.**

Il sistema a pompa di calore aria-acqua fornisce solo la capacità di riscaldamento richiesta, riducendo così la quantità di elettricità utilizzata e i costi di gestione del sistema di riscaldamento.

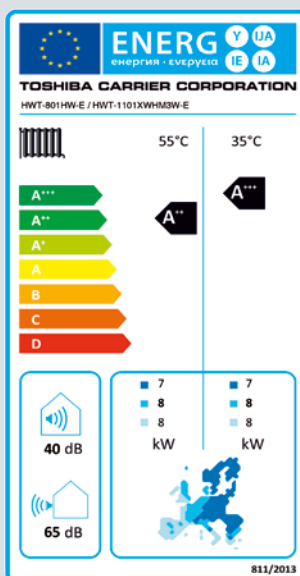

Etichetta energetica
ESTIA Funzione Riscaldamento

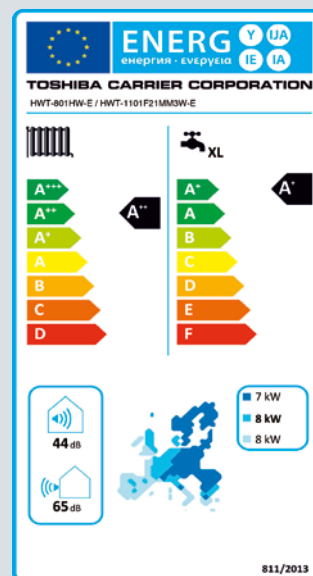

Etichetta energetica
ESTIA Funzione Riscaldamento e produzione acqua calda sanitaria

LA SOLUZIONE PER OGNI ESIGENZA

Le pompe di calore aria-acqua Toshiba rappresentano una soluzione completa e moderna per il comfort domestico in ogni stagione. Progettate per riscaldare, raffrescare e produrre acqua calda sanitaria con la massima efficienza, uniscono prestazioni elevate, silenziosità di funzionamento e attenzione all'ambiente.

Toshiba mette a disposizione **due linee di prodotto**, basate su refrigeranti **R290 e R32**, per rispondere in modo mirato alle diverse esigenze applicative e progettuali. Entrambe le gamme condividono un approccio orientato all'innovazione tecnologica, all'affidabilità nel tempo e alla riduzione dei consumi energetici.

Le due soluzioni si differenziano anche per il principio di distribuzione dell'energia termica. Nella versione in **R290**, il trasferimento della potenza termica o frigorifera verso l'unità interna avviene tramite **acqua**, che funge da fluido vettore all'interno dell'impianto idraulico. Nel sistema in **R32**, invece, la tecnologia è **a espansione diretta**: è il refrigerante a circolare nelle tubazioni, raggiungendo direttamente l'unità interna per lo scambio termico. Questa differenza consente di offrire soluzioni ottimizzate per diverse configurazioni impiantistiche e differenti esigenze progettuali.



POMPA DI CALORE ARIA-ACQUA ESTIA R290



POMPA DI CALORE ARIA-ACQUA ESTIA R32

Grazie a una tecnologia avanzata e a un design compatto ed elegante, le soluzioni per la climatizzazione degli ambienti si integrano facilmente in ogni contesto abitativo, sia nelle nuove costruzioni sia nei progetti di ristrutturazione.

La loro versatilità consente l'abbinamento con diversi sistemi di distribuzione del calore, garantendo sempre il massimo comfort con costi di esercizio contenuti.

Accanto a queste soluzioni per la climatizzazione completa degli ambienti, Toshiba propone anche **pompe di calore dedicate esclusivamente alla produzione di acqua calda sanitaria**, pensate per soddisfare in modo efficiente e continuo il fabbisogno di ACS nelle abitazioni. Questi sistemi rappresentano un'alternativa evoluta agli scaldacqua tradizionali, consentendo di ottenere acqua calda con un ridotto impiego di energia elettrica e un conseguente risparmio sui costi di esercizio.



SCALDACQUA ESTIA R1234ze









SCALDACQUA ESTIA R134a

Scegliere una pompa di calore Toshiba significa investire in una soluzione orientata al futuro, capace di valorizzare l'edificio e di rispondere alle crescenti richieste di efficienza energetica e sostenibilità del mercato.



LA SOLUZIONE AD OGNI ESIGENZA

Le pompe di calore aria-acqua ad alta efficienza Toshiba ESTIA forniscono riscaldamento e/o raffrescamento per tutto l'anno. Le unità esterne compatte e silenziose sono associate a una vasta gamma di moduli idraulici.

LE SOLUZIONI ESTIA SONO DISPONIBILI IN DIVERSE VERSIONI:

ESTIA SPLIT TAGLIA NOMINALE IN RISCALDAMENTO											
		SISTEMI MONOFASE - 230/240 V - 1 - 50Hz						SISTEMI TRIFASE - 380/400 V - 1 - 50Hz			
Taglia [R290 R32]		40 40	60 60	80 80	100 110	130 140	160	80 80	100 110	130 140	160
	 ESTIA Bi-Bloc R290 Unità idronica a parete	■	■	■	■	■	■		■	■	■
	 ESTIA Bi-Bloc R290 All-In-One 1 zona	■	■	■	■	■	■		■	■	■
	 ESTIA R32 2° serie All-In-One 1 zona	■	■	■	■	■		■	■	■	
	 ESTIA R32 2° serie All-In-One 2 zone	■	■	■	■	■		■	■	■	
	 ESTIA R32 Unità idronica a parete	■	■	■	■	■		■	■	■	

■ R32 ■ R290

ESTIA POMPA DI CALORE PER LA PRODUZIONE DI ACQUA CALDA SANITARIA - VOLUMI [litri] [R1234ze R134a]			
	190	260	
	 ESTIA SCALDACQUA A POMPA DI CALORE R1234ze	■ mm (A x ø) 1555 x 584	■ mm (A x ø) 1755 x 631
	 ESTIA SCALDACQUA A POMPA DI CALORE R134a	■ mm (A x ø) 1610 x 620	■ mm (A x ø) 1960/1/2/3 x 620

■ R1234ze ■ R134a

FLESSIBILITÀ DI **COMBINAZIONI** COMPLETE

Per le nuove case o progetti di ristrutturazione, le pompe di calore ESTIA offrono una varietà di combinazioni. Alcuni esempi sono mostrati qui sotto:

Riscaldamento a 1 zona con acqua calda sanitaria

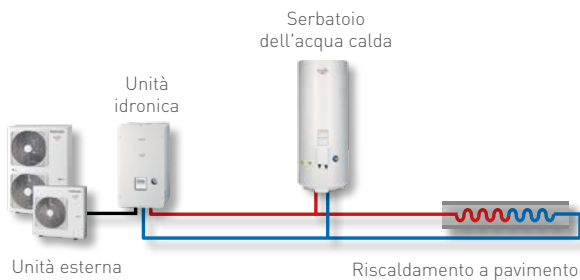

Riscaldamento/raffrescamento a 1 zona con acqua calda sanitaria

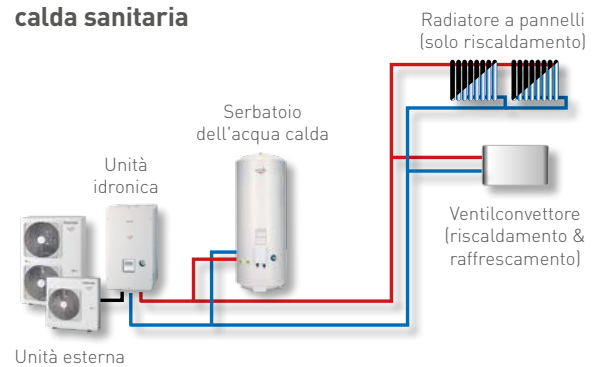

Riscaldamento a 2 zone con acqua calda sanitaria

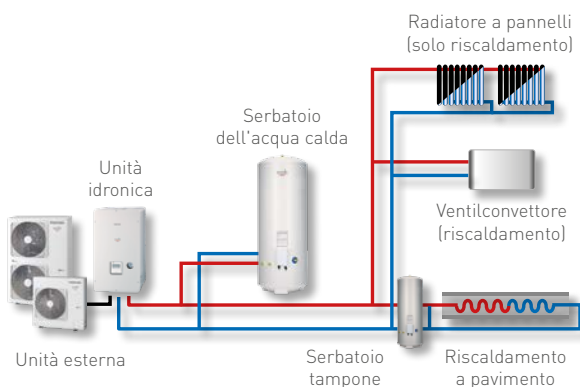

Riscaldamento a 2 zone con acqua calda sanitaria e caldaia ausiliaria

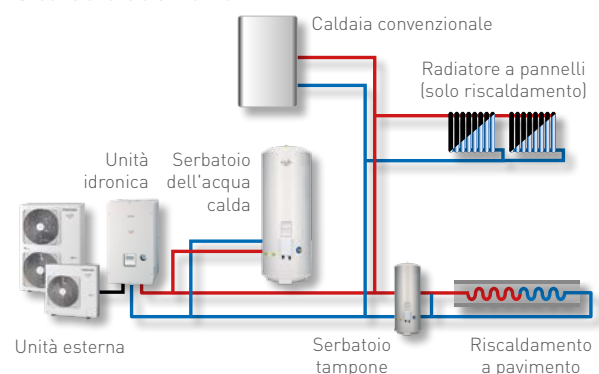

Riscaldamento/raffrescamento a 2 zone con acqua calda sanitaria e pannelli solari

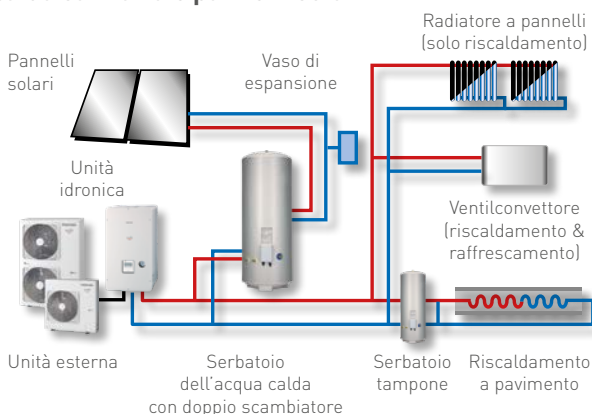

Riscaldamento/raffrescamento a 2 zone con acqua calda sanitaria

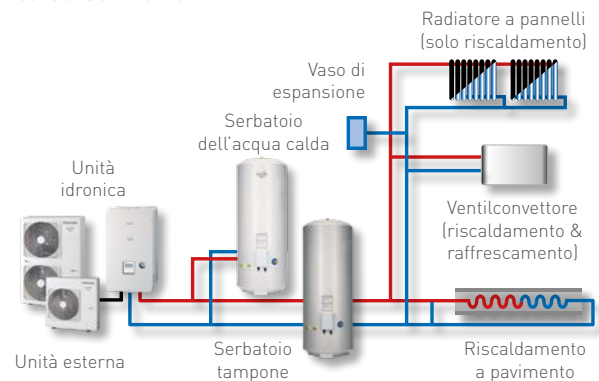

Nelle abitazioni esistenti già dotate di caldaie tradizionali a gas o a combustibile, **il sistema a pompa di calore aria-acqua ESTIA di Toshiba può essere combinato con il sistema di riscaldamento esistente** per coprire e ottimizzare tutte le esigenze di riscaldamento, tutto l'anno. La caldaia viene quindi utilizzata solo come fonte di riserva nei giorni di freddo estremo durante l'inverno. Il comando intelligente di Toshiba bilancia la fonte di energia nel modo più efficiente.

NEW



ESTIA BI BLOC R290

DIMENSIONALI DI RIFERIMENTO A PAG. 166

<p>COP MAX</p> <p>5.00</p>	<p>CAPACITÀ</p> <p>4kW ~ 9.1kW</p>
<p>FUNZIONAMENTO</p> <p>-20°C ~ +40°C</p>	<p>ACQUA CALDA</p> <p>+20°C ~ +70°C</p>



Le pompe di calore reversibili aria-acqua ESTIA BI-BLOC R290 con unità interna idronica All-In-One consentono il riscaldamento e raffreddamento degli ambienti per un comfort tutto l'anno, con un bollitore integrato da 190l per l'acqua calda sanitaria. Sono ideali per nuove costruzioni e ristrutturazioni.

PRESTAZIONI

- Unità esterna estremamente silenziosa: **solo 30dB(A) @5m.**
- **Compressore Twin Rotary** e tecnologia inverter.
- **Refrigerante naturale R290** (propano) con un GWP particolarmente basso di **0,02 (GWP = Global Warming Potential).**
- **70°C di temperatura massima dell'acqua in uscita fino a -10°C** ideale per ristrutturazioni e sostituzioni di caldaie.
- **By-pass e accumulo inerziale per sbrinamento (16l)** presenti all'interno dell'unità interna idronica All-In-One.
- **Classe energetica per la produzione acqua calda sanitaria fino A+ con nwh del 130%** (Regolamento (UE) 813/2013) fino a +40°C di temperatura rispetto all'aria esterna.
- **Serbatoio acqua calda sanitaria integrato**
Materiale: Acciaio smaltato / Volume interno: 190l
Capacità di produzione ACS @40°C: 260l
- **Modulo Wifi integrato** Possibilità di controllare e monitorare i consumi energetici dell'impianto mediante Home Climate App.



SCOPRI
BI-BLOC R290



LISTINO
PREZZI



UNITÀ INTERNE

HWP-1601F19ST8W-E



UNITÀ ESTERNE

HWP-401HW-E
HWP-601HW-E
HWP-801HW-E

HWP-1001HW-E
HWP-1301HW-E
HWP-1601HW-E

HWP-1001H8W-E
HWP-1301H8W-E
HWP-1601H8W-E



CONTROLLO REMOTO
(OPZIONALE)

HW-TRC 100-EH

BI BLOC R290 POMPE DI CALORE ARIA-ACQUA

				PRESTAZIONI ESTIA BI BLOC R290		
Unità esterna	HWP-			401HW-E	601HW-E	801HW-E
Combinazione con Unità idronica AIO				HWP-1601F19ST8W-E		
		Temp. aria	Temp. acqua	Monofase	Monofase	Monofase

Detraibilità Fiscale / Conto Termico / QualityProduct CasaClima

BE CT QP

BE CT QP

BE CT QP

■ RISCALDAMENTO Bassa Temperatura

Classe di Efficienza Energetica - Bassa Temp.	35°C	H	A+++	A+++	A+++		
Pdesignh @-10°C			4	5,5	6,5		
Efficienza energetica stagionale in riscaldamento (ns)	35°C	%	H	176	180	175	
SCOP	35°C		H	4,5	4,6	4,4	
Capacità di riscaldamento max.	+7°C	35°C	kW	H	4	6	8
Capacità di riscaldamento nominale	+7°C	35°C	kW	H	4	4,8	5,6
COP	+7°C	35°C	W/W	H	5	4,9	4,7
Capacità di riscaldamento max.	-7°C	35°C	kW	H	3,8	5,6	6,5
Capacità di riscaldamento	-7°C	35°C	kW	H	3,8	5,6	6,5
COP	-7°C	35°C	W/W	H	3	2,8	2,7
Capacità di riscaldamento max.	-10°C	35°C	kW	H	n.d.	n.d.	n.d.
Capacità di riscaldamento max.	-15°C	35°C	kW	H	3	4,4	5,2
Capacità di riscaldamento	-15°C	35°C	kW	H	3	4,4	5,2
COP	-15°C	35°C	W/W	H	2,4	2,3	2,3

■ RISCALDAMENTO Media temperatura & ACS

Classe di Efficienza Energetica - Media Temp	55°C	H	A++	A++	A++		
Pdesignh @-10°C			3,8	5,1	6,2		
Efficienza energetica stagionale in riscaldamento (ns)	55°C	%	H	127	141	137	
SCOP - Clima Medio	55°C		H	3,3	3,6	3,5	
Capacità di riscaldamento max.	+7°C	45°C	kW	H	5,5	7,2	8,4
Capacità di riscaldamento max.	-7°C	45°C	kW	H	3,7	5,3	6,4
Capacità di riscaldamento max.	-15°C	45°C	kW	H	2,9	4,2	5
Capacità di riscaldamento max.	+7°C	55°C	kW	H	5,4	7,2	8,4
Capacità di riscaldamento max.	-7°C	55°C	kW	H	3,5	5,2	6,2
Capacità di riscaldamento max.	-10°C	55°C	kW	H	n.d.	n.d.	n.d.
Capacità di riscaldamento max.	-15°C	55°C	kW	H	2,7	4	4,9

■ RAFFRESCAMENTO

Capacità di raffrescamento nominale	35°C	7°C	kW	C	2,6	3	3,4
EER	35°C	7°C	W/W	C	2,9	2,9	2,9
Capacità di raffrescamento nominale	35°C	18°C	kW	C	4	5	6
EER	35°C	18°C	W/W	C	4,7	4,4	3,9

Unità esterna	HWP-			1001HW-E	1301HW-E	1601HW-E
Combinazione con Unità idronica AIO				HWP-1601F19ST8W-E		
		Temp. aria	Temp. acqua	Monofase	Monofase	Monofase

Detraibilità Fiscale / Conto Termico / QualityProduct CasaClima

BE CT QP

BE CT QP

BE CT QP

■ RISCALDAMENTO Bassa Temperatura

Classe di Efficienza Energetica - Bassa Temp.	35°C	H	A+++	A+++	A+++		
Pdesignh @-10°C			9,8	12,4	13,67		
Efficienza energetica stagionale in riscaldamento (ns)	35°C	%	H	190	178	178	
SCOP	35°C		H	4,825	4,52	4,525	
Capacità di riscaldamento max.	+7°C	35°C	kW	H	12	13,4	14,9
Capacità di riscaldamento nominale	+7°C	35°C	kW	H	7,3	8,1	9,1
COP	+7°C	35°C	W/W	H	5	5	4,9
Capacità di riscaldamento max.	-7°C	35°C	kW	H	9,7	11,1	12,4
Capacità di riscaldamento	-7°C	35°C	kW	H	9,7	11,1	12,4
COP	-7°C	35°C	W/W	H	3	2,87	2,82
Capacità di riscaldamento max.	-10°C	35°C	kW	H	8,9	10,3	11,1
Capacità di riscaldamento max.	-15°C	35°C	kW	H	7,7	8,9	9,7
Capacità di riscaldamento	-15°C	35°C	kW	H	7,7	8,9	9,7
COP	-15°C	35°C	W/W	H	2,4	2,3	2,4

■ RISCALDAMENTO Media temperatura & ACS

Classe di Efficienza Energetica - Media Temp	55°C	H	A++	A++	A++		
Pdesignh @-10°C			9,37	12,1	13,37		
Efficienza energetica stagionale in riscaldamento (ns)	55°C	%	H	145	141	141	
SCOP - Clima Medio	55°C		H	3,7	3,6	3,6	
Capacità di riscaldamento max.	+7°C	45°C	kW	H	10,7	13,2	14,9
Capacità di riscaldamento max.	-7°C	45°C	kW	H	8,2	10,7	12,1
Capacità di riscaldamento max.	-15°C	45°C	kW	H	7,3	8,4	9,4
Capacità di riscaldamento max.	+7°C	55°C	kW	H	11,9	13,3	14,6
Capacità di riscaldamento max.	-7°C	55°C	kW	H	9,2	10,6	11,8
Capacità di riscaldamento max.	-10°C	55°C	kW	H	8,4	9,7	10,4
Capacità di riscaldamento max.	-15°C	55°C	kW	H	7,1	8,3	8,9

■ RAFFRESCAMENTO

Capacità di raffrescamento nominale	35°C	7°C	kW	C	3,9	5,6	6,3
EER	35°C	7°C	W/W	C	3,3	3,4	3,4
Capacità di raffrescamento nominale	35°C	18°C	kW	C	9,6	11	13,2
EER	35°C	18°C	W/W	C	4,4	4	3,7

C: Raffrescamento H: Riscaldamento

Classe di efficienza energetica ed Efficienza energetica stagionale per il riscaldamento d'ambiente (ns) sono previste per le condizioni climatiche medie in conformità alla norma EN14825.

Le capacità di riscaldamento massime sono indicate al valore di picco durante il funzionamento, in regime di funzionamento massimo del compressore secondo EN14511. La capacità di riscaldamento nominale è data con delta della temperatura dell'acqua di 5 °C e la frequenza di funzionamento nominale del compressore secondo EN14511. Le capacità di riscaldamento o raffreddamento sono mostrate alla frequenza massima di funzionamento del compressore secondo EN14511. Capacità di raffreddamento per l'ITALIA per soddisfare i criteri degli incentivi locali EER>3.61.

BE = Bonus Edilizi CT = Conto Termico QP = sigillo ProdottoQualità CasaClima

BI BLOC R290 POMPE DI CALORE ARIA-ACQUA

		PRESTAZIONI ESTIA BI BLOC R290			
Unità esterna	HWP-	1001H8W-E	1301H8W-E	1601H8W-E	
Combinazione con Unità idronica AIO		HWP-1601F19ST8W-E			
	Temp. aria	Temp. acqua	Trifase	Trifase	Trifase

Detraibilità Fiscale / Conto Termico / QualityProduct CasaClima

BE CT QP

BE CT QP

BE CT QP

RISCALDAMENTO Bassa Temperatura

Classe di Efficienza Energetica - Bassa Temp.	35°C	H	A+++	A+++	A+++		
Pdesignh @-10°C			9,8	12,4	13,67		
Efficienza energetica stagionale in riscaldamento (ns)	35°C	%	H	190	178	178	
SCOP	35°C		H	4,825	4,52	4,525	
Capacità di riscaldamento max.	+7°C	35°C	kW	H	12	13,4	14,9
Capacità di riscaldamento nominale	+7°C	35°C	kW	H	7,3	8,1	9,1
COP	+7°C	35°C	W/W	H	5	5	4,9
Capacità di riscaldamento max.	-7°C	35°C	kW	H	9,7	11,1	12,4
Capacità di riscaldamento	-7°C	35°C	kW	H	9,7	11,1	12,4
COP	-7°C	35°C	W/W	H	3	2,8	2,8
Capacità di riscaldamento max.	-10°C	35°C	kW	H	9	10,3	11,1
Capacità di riscaldamento max.	-15°C	35°C	kW	H	7,7	8,9	9,7
Capacità di riscaldamento	-15°C	35°C	kW	H	7,7	8,9	9,7
COP	-15°C	35°C	W/W	H	2,4	2,3	2,4

RISCALDAMENTO Media temperatura & ACS

Classe di Efficienza Energetica - Media Temp	55°C	H	A++	A++	A++		
Pdesignh @-10°C			9,37	12,1	13,37		
Efficienza energetica stagionale in riscaldamento (ns)	55°C	%	H	145	141	141	
SCOP - Clima Medio	55°C		H	3,7	3,6	3,6	
Capacità di riscaldamento max.	+7°C	45°C	kW	H	11,7	13,2	14,9
Capacità di riscaldamento max.	-7°C	45°C	kW	H	9,2	10,7	12,1
Capacità di riscaldamento max.	-15°C	45°C	kW	H	7,3	8,4	9,4
Capacità di riscaldamento max.	+7°C	55°C	kW	H	11,9	13,3	14,6
Capacità di riscaldamento max.	-7°C	55°C	kW	H	9,2	10,6	11,9
Capacità di riscaldamento max.	-10°C	55°C	kW	H	8,4	9,7	10,4
Capacità di riscaldamento max.	-15°C	55°C	kW	H	7,1	8,3	8,9

RAFFRESCAMENTO

Capacità di raffrescamento nominale	35°C	7°C	kW	C	3,9	5,6	6,3
EER	35°C	7°C	W/W	C	3,3	3,4	3,4
Capacità di raffrescamento nominale	35°C	18°C	kW	C	9,5	11,2	13,3
EER	35°C	18°C	W/W	C	4,5	4,1	3,7

C: Raffrescamento H: Riscaldamento

Classe di efficienza energetica ed Efficienza energetica stagionale per il riscaldamento d'ambiente (ns) sono previste per le condizioni climatiche medie in conformità alla norma EN14825.

Le capacità di riscaldamento massime sono indicate al valore di picco durante il funzionamento, in regime di funzionamento massimo del compressore secondo EN14511. La capacità di riscaldamento nominale è data con delta della temperatura dell'acqua di 5 °C e la frequenza di funzionamento nominale del compressore secondo EN14511. Le capacità di riscaldamento o raffreddamento sono mostrate alla frequenza massima di funzionamento del compressore secondo EN14511. Capacità di raffreddamento per l'ITALIA per soddisfare i criteri degli incentivi locali EER>3.61.

BE = Bonus Edilizi **CT** = Conto Termico **QP** = sigillo ProdottoQualità CasaClima

Unità esterna	HWP-	SPECIFICHE TECNICHE UNITÀ ESTERNA				
		401HW-E	601HW-E	801HW-E	1001HW-E	1301HW-E
		Monofase	Monofase	Monofase	Monofase	Monofase
Dimensioni (A x L x P)	mm	841 x 1144 x 600	841 x 1144 x 600	841 x 1144 x 600	1382 x 1144 x 600	1382 x 1144 x 600
Peso	kg	162	162	162	191	191
Livello di potenza sonora [Point C] Heating *1 dB(A) for ENERGY LABEL (H)	dB(A)	51	51	51	56	56
Livello di potenza sonora (Max) H/C	dB(A)	56	58	59	66	66
Livello di potenza sonora (Nominale) H/C	dB(A)					
Livello di potenza sonora (Silent Mode) H/C	dB(A)					
Livello di pressione sonora (Nominale) H/C at 1m (1)	dB(A)					
Livello di pressione sonora (Silent Mode) H/C et 1m (1)	dB(A)					
Livello di pressione sonora (Nominale) H/C at 5m (2)	dB(A)					
Livello di pressione sonora (Silent Mode) H/C at 5m (2)	dB(A)					
Tipo di compressore		DC Twin rotary	DC Twin rotary	DC Twin rotary	DC Twin rotary	DC Twin rotary
Refrigerante-Pre-carica Kg-TCO2Eq-GWP		R290 / 1,2	R290 / 1,2	R290 / 1,2	R290 / 2	R290 / 2
Diametro tubazioni di collegamento tra UE e UI		DN32 / 35mm	DN32 / 35mm	DN32 / 35mm	DN32 / 35mm	DN32 / 35mm
Lunghezza minima tubazioni	m	5	5	5	5	5
Lunghezza massima tubazioni	m	20	20	20	20	20
Dislivello massimo	m	20	20	20	20	20
Lunghezza delle linee senza carica aggiuntiva	m					
Limite operativo in riscaldamento*	°C	-20 ~ 40	-20 ~ 40	-20 ~ 40	-20 ~ 40	-20 ~ 40
Limite operativo ACS	°C	-20 ~ 45	-20 ~ 45	-20 ~ 45	-20 ~ 45	-20 ~ 45
Limite operativo in raffrescamento	°C	15 ~ 45	15 ~ 45	15 ~ 45	15 ~ 45	15 ~ 45
Alimentazione	V-ph-Hz	230 - 1 - 50	230 - 1 - 50	230 - 1 - 50	230 - 1 - 50	230 - 1 - 50

Unità esterna	HWP-	SPECIFICHE TECNICHE UNITÀ ESTERNA			
		1601HW-E	1001H8W-E	1301H8W-E	1601H8W-E
		Monofase	Trifase	Trifase	Trifase
Dimensioni (A x L x P)	mm	1382 x 1144 x 600	1382 x 1144 x 600	1382 x 1144 x 600	1382 x 1144 x 600
Peso	kg	191	197	197	197
Livello di potenza sonora (Point C) Heating *1 dB(A) for ENERGY LABEL (H)	dB(A)	56	56	56	56
Livello di potenza sonora [Max] H/C	dB(A)	66	66	66	66
Livello di potenza sonora (Nominale) H/C	dB(A)				
Livello di potenza sonora (Silent Mode) H/C	dB(A)				
Livello di pressione sonora (Nominale) H/C at 1m (1)	dB(A)				
Livello di pressione sonora (Silent Mode) H/C et 1m (1)	dB(A)				
Livello di pressione sonora (Nominale) H/C at 5m (2)	dB(A)				
Livello di pressione sonora (Silent Mode) H/C at 5m (2)	dB(A)				
Tipo di compressore		DC Twin rotary	DC Twin rotary	DC Twin rotary	DC Twin rotary
Refrigerante-Precarica Kg-TCO2Eq-GWP		R290 / 2	R290 / 2	R290 / 2	R290 / 2
Diametro tubazioni di collegamento tra UE e UI		DN32 / 35mm	DN32 / 35mm	DN32 / 35mm	DN32 / 35mm
Lunghezza minima tubazioni	m	5	5	5	5
Lunghezza massima tubazioni	m	20	20	20	20
Dislivello massimo	m	20	20	20	20
Lunghezza delle linee senza carica aggiuntiva	m				
Limite operativo in riscaldamento*	°C	-20 ~ 40	-20 ~ 40	-20 ~ 40	-20 ~ 40
Limite operativo ACS	°C	-20 ~ 45	-20 ~ 45	-20 ~ 45	-20 ~ 45
Limite operativo in raffrescamento	°C	15 ~ 45	15 ~ 45	15 ~ 45	15 ~ 45
Alimentazione	V-ph-Hz	230 - 1 - 50	400 - 3N - 50	400 - 3N - 50	400 - 3N - 50

C: Raffrescamento H: Riscaldamento

* A seconda delle condizioni potrebbe funzionare solo la resistenza di backup.

(1) EN 12102 sonda a 1m, campo aperto direzionalità 2

(2) EN 12102 sonda a 5m, campo aperto direzionalità 2

Unità idronica AIO	HWP-	SPECIFICHE TECNICHE UNITÀ INTERNA ALL-IN-ONE								
		HWP-1601F19ST8W-E								
		401HW-E	601HW-E	801HW-E	1001HW-E	1301HW-E	1601HW-E	1001H8W-E	1301H8W-E	1601H8W-E
Unità esterna		Monofase	Monofase	Monofase	Monofase	Monofase	Monofase	Trifase	Trifase	Trifase
Profilo di carico		XL				XL				
Classe di efficienza energetica ACS		A				A+				
Efficienza energetica ACS (nwh)- Clima Medio %		102				130				
COP (EN16147) Aria esterna +7°C		n.d.				n.d.				
Tempo di riscaldamento	Ore-min	n.d.				n.d.				
Volume massimo a 40°C	L	260				260				
Temperatura dell'acqua in uscita (senza resistenze elettriche) (H)	°C	18 ~ 70°C				18 ~ 70°C				
Temperatura massima dell'acqua in uscita (con resistenze elettriche) (H)	°C	n.d.				n.d.				
Temperatura dell'acqua in uscita (C)	°C	7 ~ 25°C				7 ~ 25°C				
Volume		190				190				
Serbatoio	Materiale	acciaio smaltato				acciaio smaltato				
Pressione massima dell'acqua		10				10				
Volume del vaso di espansione	L	10				10				
Livello pressione sonora a 1m (H/C)	dB(A)	n.d.				n.d.				
Livello di potenza sonora (H/C)	dB(A)	n.d.				n.d.				
Capacità della resistenza ausiliaria	kW	8 [2,4+2,4+3,2]				8 [2,4+2,4+3,2]				
Alimentazione della resistenza ausiliaria	V-ph-Hz	220-240-1-50 o 400V-3-50Hz				220-240-1-50 o 400V-3-50Hz				
Corrente massima	A	n.d.				n.d.				
Attacchi tubazioni idroniche filettati	H & C	Cu 28 x 1.0				Cu 28 x 1.0				
	ACS	Cu 22 x 1.0				Cu 22 x 1.0				
Dimensioni (A x L x P)	mm	1900 x 600 x 597				1900 x 600 x 597				
Peso a vuoto	Kg	170				170				
Peso max	Kg	386				386				

NEW

ESTIA BI BLOC R290 A PARETE



DIMENSIONALI DI RIFERIMENTO A PAG. 166

<p>COP MAX</p> <p>5.00</p>	<p>CAPACITÀ</p> <p>4kW ~ 9.1kW</p>
<p>FUNZIONAMENTO</p> <p>-20°C ~ +40°C</p>	<p>ACQUA CALDA</p> <p>+20°C ~ +70°C</p>



Certificazione
Keymark



Le pompe di calore reversibili aria-acqua ESTIA R290 a parete consentono il riscaldamento e raffreddamento degli ambienti per un comfort tutto l'anno. Sono ideali per le nuove costruzioni e le ristrutturazioni. Possono essere combinate con un serbatoio separato per la produzione di acqua calda (150, 200 e 300L).

PRESTAZIONI

- Unità esterna estremamente silenziosa: **solo 30dB(A) @5m.**
- **Compressore Twin Rotary** e tecnologia inverter.
- **Refrigerante naturale R290** (propano) con un GWP particolarmente basso di **0,02 (GWP = Global Warming Potential).**
- **70°C di temperatura massima dell'acqua in uscita fino a -10°C** ideale per ristrutturazioni e sostituzioni di caldaie.
- **By-pass, valvola a 3/4 vie ed accumulo inerziale per sbrinamento (16l)** presenti all'interno dell'unità interna idronica a Parete.
- **Modulo Wifi integrato.**
Possibilità di controllare e monitorare i consumi energetici dell'impianto mediante Home Climate App.



SCOPRI
BI-BLOC R290



LISTINO
PREZZI



UNITÀ INTERNE

HWP-1601XWHT8W-E



UNITÀ ESTERNE

HWP-401HW-E
HWP-601HW-E
HWP-801HW-E

HWP-1001HW-E
HWP-1301HW-E
HWP-1601HW-E

HWP-1001H8W-E
HWP-1301H8W-E
HWP-1601H8W-E



CONTROLLO REMOTO (OPZIONALE)

HW-TRC 100-EH

BI BLOC R290 POMPE DI CALORE ARIA-ACQUA

		PRESTAZIONI ESTIA BI BLOC R290			
Unità esterna	HWP-	401HW-E	601HW-E	801HW-E	
Combinazione con Unità idronica AIO		HWP-1601F19ST8W-E			
	Temp. aria	Temp. acqua	Monofase	Monofase	Monofase

Detraibilità Fiscale / Conto Termico / QualityProduct CasaClima

BE CT QP

BE CT QP

BE CT QP

RISCALDAMENTO Bassa Temperatura

Classe di Efficienza Energetica - Bassa Temp.	35°C	H	A+++	A+++	A+++		
Pdesignh @-10°C			4	5,5	6,5		
Efficienza energetica stagionale in riscaldamento (ns)	35°C	%	H	176	180	175	
SCOP	35°C		H	4,5	4,6	4,4	
Capacità di riscaldamento max.	+7°C	35°C	kW	H	4	6	8
Capacità di riscaldamento nominale	+7°C	35°C	kW	H	4	4,8	5,6
COP	+7°C	35°C	W/W	H	5	4,9	4,7
Capacità di riscaldamento max.	-7°C	35°C	kW	H	3,8	5,6	6,5
Capacità di riscaldamento	-7°C	35°C	kW	H	3,8	5,6	6,5
COP	-7°C	35°C	W/W	H	3	2,8	2,7
Capacità di riscaldamento max.	-10°C	35°C	kW	H	n.d.	n.d.	n.d.
Capacità di riscaldamento max.	-15°C	35°C	kW	H	3	4,4	5,2
Capacità di riscaldamento	-15°C	35°C	kW	H	3	4,4	5,2
COP	-15°C	35°C	W/W	H	2,4	2,3	2,3

RISCALDAMENTO Media temperatura & ACS

Classe di Efficienza Energetica - Media Temp	55°C	H	A++	A++	A++		
Pdesignh @-10°C			3,8	5,1	6,2		
Efficienza energetica stagionale in riscaldamento (ns)	55°C	%	H	127	141	137	
SCOP - Clima Medio	55°C		H	3,3	3,6	3,5	
Capacità di riscaldamento max.	+7°C	45°C	kW	H	5,5	7,2	8,4
Capacità di riscaldamento max.	-7°C	45°C	kW	H	3,7	5,3	6,4
Capacità di riscaldamento max.	-15°C	45°C	kW	H	2,9	4,2	5
Capacità di riscaldamento max.	+7°C	55°C	kW	H	5,4	7,2	8,4
Capacità di riscaldamento max.	-7°C	55°C	kW	H	3,5	5,2	6,2
Capacità di riscaldamento max.	-10°C	55°C	kW	H	n.d.	n.d.	n.d.
Capacità di riscaldamento max.	-15°C	55°C	kW	H	2,7	4	4,9

RAFFRESCAMENTO

Capacità di raffrescamento nominale	35°C	7°C	kW	C	2,6	3	3,4
EER	35°C	7°C	W/W	C	2,9	2,9	2,9
Capacità di raffrescamento nominale	35°C	18°C	kW	C	4	5	6
EER	35°C	18°C	W/W	C	4,7	4,4	3,9

Unità esterna	HWP-	1001HW-E	1301HW-E	1601HW-E	
Combinazione con Unità idronica AIO		HWP-1601F19ST8W-E			
	Temp. aria	Temp. acqua	Monofase	Monofase	Monofase

Detraibilità Fiscale / Conto Termico / QualityProduct CasaClima

BE CT QP

BE CT QP

BE CT QP

RISCALDAMENTO Bassa Temperatura

Classe di Efficienza Energetica - Bassa Temp.	35°C	H	A+++	A+++	A+++		
Pdesignh @-10°C			9,8	12,4	13,67		
Efficienza energetica stagionale in riscaldamento (ns)	35°C	%	H	190	178	178	
SCOP	35°C		H	4,825	4,52	4,525	
Capacità di riscaldamento max.	+7°C	35°C	kW	H	12	13,4	14,9
Capacità di riscaldamento nominale	+7°C	35°C	kW	H	7,3	8,1	9,1
COP	+7°C	35°C	W/W	H	5	5	4,9
Capacità di riscaldamento max.	-7°C	35°C	kW	H	9,7	11,1	12,4
Capacità di riscaldamento	-7°C	35°C	kW	H	9,7	11,1	12,4
COP	-7°C	35°C	W/W	H	3	2,87	2,82
Capacità di riscaldamento max.	-10°C	35°C	kW	H	8,9	10,3	11,1
Capacità di riscaldamento max.	-15°C	35°C	kW	H	7,7	8,9	9,7
Capacità di riscaldamento	-15°C	35°C	kW	H	7,7	8,9	9,7
COP	-15°C	35°C	W/W	H	2,4	2,3	2,4

RISCALDAMENTO Media temperatura & ACS

Classe di Efficienza Energetica - Media Temp	55°C	H	A++	A++	A++		
Pdesignh @-10°C			9,37	12,1	13,37		
Efficienza energetica stagionale in riscaldamento (ns)	55°C	%	H	145	141	141	
SCOP - Clima Medio	55°C		H	3,7	3,6	3,6	
Capacità di riscaldamento max.	+7°C	45°C	kW	H	10,7	13,2	14,9
Capacità di riscaldamento max.	-7°C	45°C	kW	H	8,2	10,7	12,1
Capacità di riscaldamento max.	-15°C	45°C	kW	H	7,3	8,4	9,4
Capacità di riscaldamento max.	+7°C	55°C	kW	H	11,9	13,3	14,6
Capacità di riscaldamento max.	-7°C	55°C	kW	H	9,2	10,6	11,8
Capacità di riscaldamento max.	-10°C	55°C	kW	H	8,4	9,7	10,4
Capacità di riscaldamento max.	-15°C	55°C	kW	H	7,1	8,3	8,9

RAFFRESCAMENTO

Capacità di raffrescamento nominale	35°C	7°C	kW	C	3,9	5,6	6,3
EER	35°C	7°C	W/W	C	3,3	3,4	3,4
Capacità di raffrescamento nominale	35°C	18°C	kW	C	9,6	11	13,2
EER	35°C	18°C	W/W	C	4,4	4	3,7

C: Raffrescamento H: Riscaldamento

Classe di efficienza energetica ed Efficienza energetica stagionale per il riscaldamento d'ambiente (ns) sono previste per le condizioni climatiche medie in conformità alla norma EN14825.

Le capacità di riscaldamento massime sono indicate al valore di picco durante il funzionamento, in regime di funzionamento massimo del compressore secondo EN14511. La capacità di riscaldamento nominale è data con delta della temperatura dell'acqua di 5 °C e la frequenza di funzionamento nominale del compressore secondo EN14511. Le capacità di riscaldamento o raffreddamento sono mostrate alla frequenza massima di funzionamento del compressore secondo EN14511. Capacità di raffreddamento per l'ITALIA per soddisfare i criteri degli incentivi locali EER>3.61.

BE = Bonus Edilizi CT = Conto Termico QP = sigillo ProdottoQualità CasaClima

BI BLOC R290 POMPE DI CALORE ARIA-ACQUA

		PRESTAZIONI ESTIA BI BLOC R290				
Unità esterna	HWP-	1001H8W-E	1301H8W-E	1601H8W-E		
Combinazione con Unità idronica AIO		HWP-1601F19ST8W-E				
	Temp. aria	Temp. acqua	Trifase	Trifase	Trifase	
Detraibilità Fiscale / Conto Termico / QualityProduct CasaClima			BE CT QP	BE CT QP	BE CT QP	
RISCALDAMENTO Bassa Temperatura						
Classe di Efficienza Energetica - Bassa Temp.		35°C	H	A+++	A+++	A+++
Pdesignh @-10°C				9,8	12,4	13,67
Efficienza energetica stagionale in riscaldamento (ns)		35°C	%	H	190	178
SCOP		35°C		H	4,825	4,525
Capacità di riscaldamento max.		+7°C	35°C	kW	H	12
Capacità di riscaldamento nominale		+7°C	35°C	kW	H	7,3
COP		+7°C	35°C	W/W	H	5
Capacità di riscaldamento max.		-7°C	35°C	kW	H	9,7
Capacità di riscaldamento		-7°C	35°C	kW	H	9,7
COP		-7°C	35°C	W/W	H	3
Capacità di riscaldamento max.		-10°C	35°C	kW	H	9
Capacità di riscaldamento max.		-15°C	35°C	kW	H	7,7
Capacità di riscaldamento		-15°C	35°C	kW	H	7,7
COP		-15°C	35°C	W/W	H	2,4
RISCALDAMENTO Media temperatura & ACS						
Classe di Efficienza Energetica - Media Temp		55°C	H	A++	A++	A++
Pdesignh @-10°C				9,37	12,1	13,37
Efficienza energetica stagionale in riscaldamento (ns)		55°C	%	H	145	141
SCOP - Clima Medio		55°C		H	3,7	3,6
Capacità di riscaldamento max.		+7°C	45°C	kW	H	11,7
Capacità di riscaldamento max.		-7°C	45°C	kW	H	9,2
Capacità di riscaldamento max.		-15°C	45°C	kW	H	7,3
Capacità di riscaldamento max.		+7°C	55°C	kW	H	11,9
Capacità di riscaldamento max.		-7°C	55°C	kW	H	9,2
Capacità di riscaldamento max.		-10°C	55°C	kW	H	8,4
Capacità di riscaldamento max.		-15°C	55°C	kW	H	7,1
RAFFRESCAMENTO						
Capacità di raffrescamento nominale		35°C	7°C	kW	C	3,9
EER		35°C	7°C	W/W	C	3,3
Capacità di raffrescamento nominale		35°C	18°C	kW	C	9,5
EER		35°C	18°C	W/W	C	4,5

C: Raffrescamento H: Riscaldamento

Classe di efficienza energetica ed Efficienza energetica stagionale per il riscaldamento d'ambiente (ns) sono previste per le condizioni climatiche medie in conformità alla norma EN14825.

Le capacità di riscaldamento massime sono indicate al valore di picco durante il funzionamento, in regime di funzionamento massimo del compressore secondo EN14511. La capacità di riscaldamento nominale è data con delta della temperatura dell'acqua di 5 °C e la frequenza di funzionamento nominale del compressore secondo EN14511. Le capacità di riscaldamento o raffreddamento sono mostrate alla frequenza massima di funzionamento del compressore secondo EN14511. Capacità di raffreddamento per l'ITALIA per soddisfare i criteri degli incentivi locali EER>3.61.

BE = Bonus Edilizi **CT** = Conto Termico **QP** = sigillo ProdottoQualità CasaClima

		SPECIFICHE TECNICHE UNITÀ ESTERNA				
Unità esterna	HWP-	401HW-E	601HW-E	801HW-E	1001HW-E	1301HW-E
		Monofase	Monofase	Monofase	Monofase	Monofase
Dimensioni (A x L x P)	mm	841 x 1144 x 600	841 x 1144 x 600	841 x 1144 x 600	1382 x 1144 x 600	1382 x 1144 x 600
Peso	kg	162	162	162	191	191
Livello di potenza sonora [Point C] Heating *1 dB(A) for ENERGY LABEL (H)	dB(A)	51	51	51	56	56
Livello di potenza sonora (Max) H/C	dB(A)	56	58	59	66	66
Livello di potenza sonora (Nominale) H/C	dB(A)					
Livello di potenza sonora (Silent Mode) H/C	dB(A)					
Livello di pressione sonora (Nominale) H/C at 1m (1)	dB(A)					
Livello di pressione sonora (Silent Mode) H/C et 1m (1)	dB(A)					
Livello di pressione sonora (Nominale) H/C at 5m (2)	dB(A)					
Livello di pressione sonora (Silent Mode) H/C at 5m (2)	dB(A)					
Tipo di compressore		DC Twin rotary	DC Twin rotary	DC Twin rotary	DC Twin rotary	DC Twin rotary
Refrigerante-Pre-carica Kg-TCO2Eq-GWP		R290 / 1,2	R290 / 1,2	R290 / 1,2	R290 / 2	R290 / 2
Diametro tubazioni di collegamento tra UE e UI		DN32 / 35mm	DN32 / 35mm	DN32 / 35mm	DN32 / 35mm	DN32 / 35mm
Lunghezza minima tubazioni	m	5	5	5	5	5
Lunghezza massima tubazioni	m	20	20	20	20	20
Dislivello massimo	m	20	20	20	20	20
Lunghezza delle linee senza carica aggiuntiva	m					
Limite operativo in riscaldamento*	°C	-20 ~ 40	-20 ~ 40	-20 ~ 40	-20 ~ 40	-20 ~ 40
Limite operativo ACS	°C	-20 ~ 45	-20 ~ 45	-20 ~ 45	-20 ~ 45	-20 ~ 45
Limite operativo in raffrescamento	°C	15 ~ 45	15 ~ 45	15 ~ 45	15 ~ 45	15 ~ 45
Alimentazione	V-ph-Hz	230 - 1 - 50	230 - 1 - 50	230 - 1 - 50	230 - 1 - 50	230 - 1 - 50

		SPECIFICHE TECNICHE UNITÀ ESTERNA			
Unità esterna	HWP-	1601HW-E	1001H8W-E	1301H8W-E	1601H8W-E
		Monofase	Trifase	Trifase	Trifase
Dimensioni (A x L x P)	mm	1382 x 1144 x 600	1382 x 1144 x 600	1382 x 1144 x 600	1382 x 1144 x 600
Peso	kg	191	197	197	197
Livello di potenza sonora (Point C) Heating *1 dB(A) for ENERGY LABEL (H)	dB(A)	56	56	56	56
Livello di potenza sonora (Max) H/C	dB(A)	66	66	66	66
Livello di potenza sonora (Nominale) H/C	dB(A)				
Livello di potenza sonora (Silent Mode) H/C	dB(A)				
Livello di pressione sonora (Nominale) H/C at 1m (1)	dB(A)				
Livello di pressione sonora (Silent Mode) H/C et 1m (1)	dB(A)				
Livello di pressione sonora (Nominale) H/C at 5m (2)	dB(A)				
Livello di pressione sonora (Silent Mode) H/C at 5m (2)	dB(A)				
Tipo di compressore		DC Twin rotary	DC Twin rotary	DC Twin rotary	DC Twin rotary
Refrigerante-Pre-carica Kg-TCO2Eq-GWP		R290 / 2	R290 / 2	R290 / 2	R290 / 2
Diametro tubazioni di collegamento tra UE e UI		DN32 / 35mm	DN32 / 35mm	DN32 / 35mm	DN32 / 35mm
Lunghezza minima tubazioni	m	5	5	5	5
Lunghezza massima tubazioni	m	20	20	20	20
Dislivello massimo	m	20	20	20	20
Lunghezza delle linee senza carica aggiuntiva	m				
Limite operativo in riscaldamento*	°C	-20 ~ 40	-20 ~ 40	-20 ~ 40	-20 ~ 40
Limite operativo ACS	°C	-20 ~ 45	-20 ~ 45	-20 ~ 45	-20 ~ 45
Limite operativo in raffrescamento	°C	15 ~ 45	15 ~ 45	15 ~ 45	15 ~ 45
Alimentazione	V-ph-Hz	230 - 1 - 50	400 - 3N - 50	400 - 3N - 50	400 - 3N - 50

C: Raffrescamento H: Riscaldamento

* A seconda delle condizioni potrebbe funzionare solo la resistenza di backup.

(1) EN 12102 sonda a 1m, campo aperto direzionalità 2

(2) EN 12102 sonda a 5m, campo aperto direzionalità 2

		SPECIFICHE TECNICHE UNITÀ INTERNA A PARETE									
		HWP-1601XWHT8W-E									
Unità idronica a Parete	Unità esterna	HWP-	401HW-E	601HW-E	801HW-E	1001HW-E	1301HW-E	1601HW-E	1001H8W-E	1301H8W-E	1601H8W-E
			Monofase	Monofase	Monofase	Monofase	Monofase	Monofase	Monofase	Trifase	Trifase
Temperatura d'uscita acqua (senza resistenza elettrica) (H)		°C	18 ~ 70°C								
Temperatura massima d'uscita acqua (con resistenza elettrica) (H)		°C	70°C								
Temperatura d'uscita acqua (C)		°C	7 ~ 25°C								
Dimensioni (A x L x P)		mm	920 x 360 x 450								
Peso a vuoto		Kg	47								
Peso max		Kg	75								
Livello pressione sonora a 1m (H/C)		dB(A)	n.d.								
Livello di potenza sonora (H/C)		dB(A)	n.d.								
Capacità della resistenza ausiliaria		kW	8 (2,4+2,4+3,2)								
Alimentazione della resistenza ausiliaria		V-ph-Hz	220-240-1-50 o 400V-3-50Hz								
Corrente massima		A	n.d.								
Attacchi tubazioni idroniche filettati		H & C	Cu 28 x 1.0								
		ACS	Cu 22 x 1.0								

C: Raffrescamento H: Riscaldamento

COMFORT A PORTATA DI MANO CON L'APP HOME CLIMATE



HOME CLIMATE APP

Il modulo Wi-Fi integrato nelle unità interne idroniche All-In-One e a parete consente, tramite l'app Home Climate, una gestione intelligente dell'impianto, ottimizzando i consumi energetici e garantendo un elevato livello di comfort.

La supervisione da remoto assicura praticità e serenità, con la certezza di un'abitazione sempre efficiente e accogliente.

I VANTAGGI IN SINTESI

- Personalizza il tuo comfort ovunque ti trovi
- Programma le temperature, gli orari di riscaldamento, la produzione di acqua calda o utilizza la funzione di assistenza al riscaldamento per un controllo completo
- Opzione di selezione rapida per le attività più comuni
- Messaggi utili sullo stato del tuo sistema
- Funziona con smartphone, iOS o Android

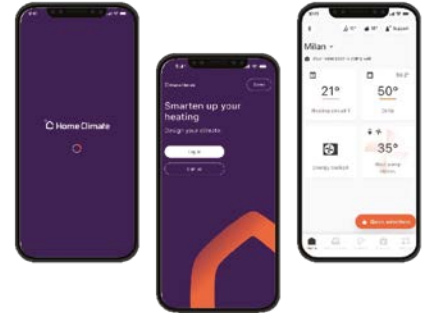

HW-TRC 100-EH

COMANDO WIRELESS CON SENSORE
DI TEMPERATURA AMBIENTE INTEGRATO

- Display retroilluminato
- Comunicazione wireless con il generatore di calore tramite radio a bassa potenza
- Impostazione di 4 programmi di funzionamento (riscaldamento ambiente, raffrescamento ambiente, automatico e standby)
- Impostazione di fino a 3 valori di set-point per la temperatura ambiente e di un valore di set-point per la temperatura dell'ACS
- Impostazione della temperatura desiderata per il riscaldamento e il raffrescamento ambiente; programmi orari per riscaldamento/raffrescamento e per la produzione di ACS (con programma giornaliero e settimanale)
- Blocco bambini
- Il display visualizza la temperatura ambiente, l'ora e gli stati di funzionamento
- Installazione molto semplice: non sono necessari cavi



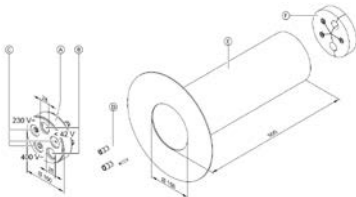
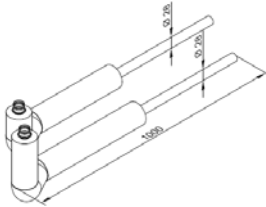
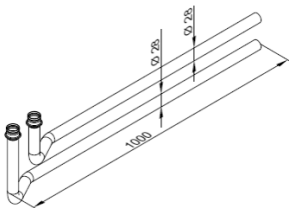
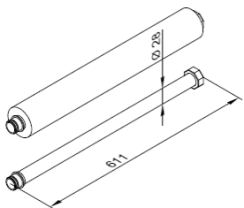
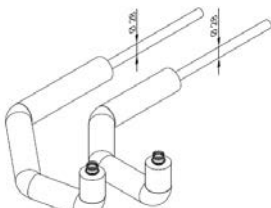

ACCESSORI UNITÀ ESTERNA

	Cod.	Descrizione
	7977219	Kit Monofase per unità esterna
	7977285	Kit Trifase per unità esterna
	7973227	Set di collegamento di base per unità esterna
	7958866	passaggio tubazioni / cablaggio con copri fori
	7372961	Tubazioni in rame per il collegamento CON isolamento termico
	7377096	Tubazioni in rame per il collegamento SENZA isolamento termico
	7372962	Tubazioni in rame per il collegamento senza isolamento termico
	7372963	Tubazioni in rame per il collegamento CON isolamento termico

BI BLOC R290 POMPE DI CALORE ARIA-ACQUA

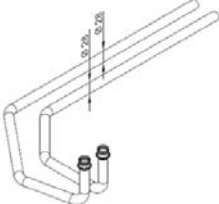
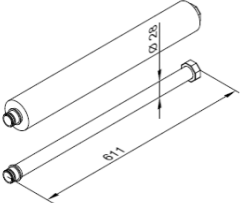

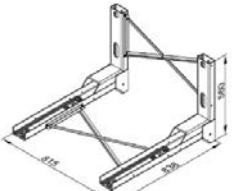

ACCESSORI UNITÀ ESTERNA

	Cod.	Descrizione
	7377097	Tubazioni in rame per il collegamento SENZA isolamento termico
	7372962	Tubazioni in acciaio flessibili con isolamento termico per il collegamento tubazioni provenienti dal suolo
	7372951	Supporti metallici per installazione a terra
	7372954	Staffe metalliche per installazione a parete

ACCESSORI UNITÀ INTERNA IDRONICA

	Cod.	Descrizione
	7955930	Kit Monofase per unità a Parete
	7955929	Kit Monofase per unità a ALL-IN-ONE
	7973132	Raccordi per il collegamento delle tubazioni (per unità a Parete) ACCESSORIO OBBLIGATORIO
	7946790	Valvole a sfera con presa di servizio per carico e sfiato impianto (per unità a Parete e ALL-IN-ONE) - ACCESSORIO OBBLIGATORIO

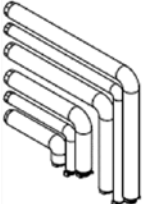
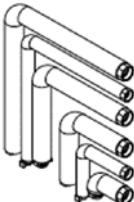
ACCESSORI UNITÀ INTERNA IDRONICA

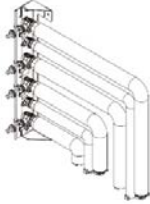
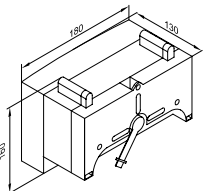
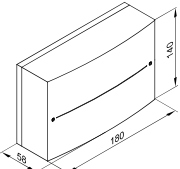
	Cod.	Descrizione
	7938835	Struttura predisposizione (chiamata JIG) che include le valvole a sfera (7946790)
	7946030	Tubazioni di collegamento verticale per ALL-IN-ONE
	7946031	Tubazioni di collegamento lato sinistro per ALL-IN-ONE
	7946032	Tubazioni di collegamento lato destro per ALL-IN-ONE
	7946033	Struttura predisposizione (chiamata JIG) per ALL-IN-ONE con tubazioni verticali
	7946034	Struttura predisposizione (chiamata JIG) per ALL-IN-ONE con tubazioni lato sinistro
	7946035	Struttura predisposizione (chiamata JIG) per ALL-IN-ONE con tubazioni lato destro
	7974895	EM-MX Kit zona miscelata comprensivo di motore per valvola miscelatrice da DN 20 a DN 50 e da R ½ a R 1¼. Solo per la modalità riscaldamento. Dimensioni (A x L x P): 160 x 180 x 130 mm
	7974896	EM-M1 Kit zona miscelata. Scheda elettronica per il collegamento di un motore miscelatore separato (non incluso). Utilizzabile sia per il riscaldamento sia per il raffreddamento. Dimensioni (A x L x P): 140 x 180 x 58 mm

POMPE DI CALORE ARIA-ACQUA

ESTIA R32 ALL-IN-ONE Serie 2°



DIMENSIONALI DI RIFERIMENTO A PAG. 170

COP MAX 	CAPACITÀ
5.20	4kW ~ 14kW
FUNZIONAMENTO 	ACQUA CALDA
-25°C ~ +43°C	+20°C ~ +65°C



Le pompe di calore reversibili aria-acqua ESTIA R32 All-In-One consentono il riscaldamento e raffreddamento degli ambienti per un comfort tutto l'anno, con un bollitore integrato da 210l per l'acqua calda sanitaria. Sono ideali per nuove costruzioni e ristrutturazioni.

PRESTAZIONI

- **Compressori Toshiba Twin Rotary** e tecnologia inverter, con tecnologia a iniezione sulle taglie 8, 11 e 14 kW.
- **65°C di temperatura massima dell'acqua in uscita** ideale per ristrutturazioni e sostituzioni di caldaie.
- **COP acqua calda sanitaria fino a 3,21** (EN16147).
- Funzionamento a **pompa di calore per produzione acqua calda sanitaria fino a +43°C** di temperatura rispetto all'aria esterna per massimizzare il risparmio energetico.
- **Serbatoio acqua calda sanitaria integrato**
Materiale: Acciaio inossidabile
Volume: 210l @ 40°C



SCOPRI
ALL-IN-ONE
monofase



SCOPRI
ALL-IN-ONE
trifase



LISTINO
PREZZI



UNITÀ INTERNE

1 zona		2 zone	
HWT-1102S21ST6W-E	HWT-1102S21ST9W-E	HWT-602S21MM3W-E	HWT-1102S21MT6W-E
HWT-602S21SM3W-E	HWT-1402S21SM3W-E	HWT-602S21MM6W-E	HWT-1102S21MT9W-E
HWT-602S21SM6W-E	HWT-1402S21SM6W-E	HWT-602S21MT6W-E	HWT-1402S21MM3W-E
HWT-1102S21SM3W-E	HWT-1402S21ST6W-E	HWT-1102S21MM3W-E	HWT-1402S21MM6W-E
HWT-1102S21SM6W-E	HWT-1402S21ST9W-E	HWT-1102S21MM6W-E	HWT-1402S21MT6W-E
			HWT-1402S21MT9W-E

UNITÀ ESTERNE

HWT-401HW-E	HWT-801HW-E
HWT-601HW-E	HWT-1101HW-E
	HWT-1401HW-E
	HWT-801H8W-E
	HWT-1101H8W-E
	HWT-1401H8W-E

CONTROLLI

In dotazione
con l'unità

ALL-IN-ONE - Serie 2° POMPE DI CALORE ARIA-ACQUA

				PRESTAZIONI ESTIA R32		
Unità esterna	HWT-			401HW-E	601HW-E	801HW-E
Combinazione con Unità idronica AIO	Temp. aria	Temp. acqua	HWT-	602S21***W-E	602S21***W-E	1102S21***W-E
				Monofase	Monofase	Monofase

Detraibilità Fiscale / Conto Termico / QualityProduct CasaClima

BE CT QP

BE CT QP

BE CT QP

■ RISCALDAMENTO Bassa Temperatura							
Classe di Efficienza Energetica - Bassa Temp.	35°C			H	A+++	A+++	A+++
Pdesignh @ -10°C					5	6	8
Efficienza energetica stagionale in riscaldamento (ns)	35°C	%	H		178	180	182
SCOP	35°C		H		4,53	4,58	4,63
Capacità di riscaldamento max.	+7°C	35°C	kW	H	7,25	7,25	11,90
Capacità di riscaldamento nominale	+7°C	35°C	kW	H	4,00	6,00	8,00
COP	+7°C	35°C	W/W	H	5,20	4,80	5,19
Capacità di riscaldamento max.	-7°C	35°C	kW	H	4,80	6,06	8,11
Capacità di riscaldamento	-7°C	35°C	kW	H	4,25	5,26	7,21
COP	-7°C	35°C	W/W	H	3,06	2,97	2,70
Capacità di riscaldamento max.	-10°C	35°C	kW	H	4,40	5,57	7,49
Capacità di riscaldamento max.	-15°C	35°C	kW	H	3,73	4,75	6,46
Capacità di riscaldamento	-15°C	35°C	kW	H	3,43	4,39	5,96
COP	-15°C	35°C	W/W	H	2,54	2,56	2,40

■ RISCALDAMENTO Media temperatura & ACS							
Classe di Efficienza Energetica - Media Temp	55°C			H	A++	A++	A++
Pdesignh @ -10°C					5	6	8
Efficienza energetica stagionale in riscaldamento (ns)	55°C	%	H		135	132	142
SCOP - Clima Medio	55°C		H		3,45	3,37	3,63
Capacità di riscaldamento max.	+7°C	45°C	kW	H	6,97	6,97	11,75
Capacità di riscaldamento max.	-7°C	45°C	kW	H	4,48	5,80	8,00
Capacità di riscaldamento max.	-15°C	45°C	kW	H	3,37	4,03	6,54
Capacità di riscaldamento max.	+7°C	55°C	kW	H	6,51	7,53	9,96
Capacità di riscaldamento max.	-7°C	55°C	kW	H	4,31	5,42	7,35
Capacità di riscaldamento max.	-10°C	55°C	kW	H	-	-	7,00
Capacità di riscaldamento max.	-15°C	55°C	kW	H	-	-	6,41

■ RAFFRESCAMENTO							
Capacità di raffrescamento nominale	35°C	7°C	kW	C	4,00	5,00	6,00
EER	35°C	7°C	W/W	C	3,45	3,30	3,20
Capacità di raffrescamento nominale	35°C	18°C	kW	C	5,28	6,28	7,64
EER	35°C	18°C	W/W	C	4,65	4,13	3,93

Unità esterna	HWT-			1101HW-E	1401HW-E	801H8W-E
Combinazione con Unità idronica AIO	Temp. aria	Temp. acqua	HWT-	1102S21***W-E	1402S21***W-E	1102S21***W-E
				Monofase	Monofase	Trifase

Detraibilità Fiscale / Conto Termico / QualityProduct CasaClima

BE CT QP

BE CT QP

BE CT QP

■ RISCALDAMENTO Bassa Temperatura							
Classe di Efficienza Energetica - Bassa Temp.	35°C			H	A+++	A+++	A+++
Pdesignh @ -10°C					9	11	9
Efficienza energetica stagionale in riscaldamento (ns)	35°C	%	H		179	183	177
SCOP	35°C		H		4,55	4,65	4,51
Capacità di riscaldamento max.	+7°C	35°C	kW	H	13,24	18,39	12,27
Capacità di riscaldamento nominale	+7°C	35°C	kW	H	11,00	14,00	8,00
COP	+7°C	35°C	W/W	H	4,60	4,60	5,06
Capacità di riscaldamento max.	-7°C	35°C	kW	H	9,10	13,05	8,23
Capacità di riscaldamento	-7°C	35°C	kW	H	7,95	10,19	7,39
COP	-7°C	35°C	W/W	H	2,54	2,61	3,03
Capacità di riscaldamento max.	-10°C	35°C	kW	H	8,45	11,94	7,59
Capacità di riscaldamento max.	-15°C	35°C	kW	H	7,37	10,08	6,52
Capacità di riscaldamento	-15°C	35°C	kW	H	6,77	9,27	5,98
COP	-15°C	35°C	W/W	H	2,27	2,41	2,57

■ RISCALDAMENTO Media temperatura & ACS							
Classe di Efficienza Energetica - Media Temp	55°C			H	A++	A++	A++
Pdesignh @ -10°C					8	11	8
Efficienza energetica stagionale in riscaldamento (ns)	55°C	%	H		142	138	140
SCOP - Clima Medio	55°C		H		3,62	3,57	3,59
Capacità di riscaldamento max.	+7°C	45°C	kW	H	12,41	16,3	12,02
Capacità di riscaldamento max.	-7°C	45°C	kW	H	8,44	11,94	8,12
Capacità di riscaldamento max.	-15°C	45°C	kW	H	7,52	9,96	6,40
Capacità di riscaldamento max.	+7°C	55°C	kW	H	10,17	14,31	11,77
Capacità di riscaldamento max.	-7°C	55°C	kW	H	7,72	10,5	8,00
Capacità di riscaldamento max.	-10°C	55°C	kW	H	7,38	9,92	7,35
Capacità di riscaldamento max.	-15°C	55°C	kW	H	6,81	8,94	6,27

■ RAFFRESCAMENTO							
Capacità di raffrescamento nominale	35°C	7°C	kW	C	8,00	10,00	6,00
EER	35°C	7°C	W/W	C	2,80	2,45	2,87
Capacità di raffrescamento nominale	35°C	18°C	kW	C	10,21	12,50	6,00
EER	35°C	18°C	W/W	C	3,39	3,12	3,98

C: Raffrescamento H: Riscaldamento

Classe di efficienza energetica ed Efficienza energetica stagionale per il riscaldamento d'ambiente (ns) sono previste per le condizioni climatiche medie in conformità alla norma EN14825.

Le capacità di riscaldamento massime sono indicate al valore di picco durante il funzionamento, in regime di funzionamento massimo del compressore secondo EN14511. La capacità di riscaldamento nominale è data con delta della temperatura dell'acqua di 5 °C e la frequenza di funzionamento nominale del compressore secondo EN14511. Le capacità di riscaldamento o raffreddamento sono mostrate alla frequenza massima di funzionamento del compressore secondo EN14511. Capacità di raffreddamento per l'ITALIA per soddisfare i criteri degli incentivi locali EER>3.61.

BE = Bonus Edilizi **CT** = Conto Termico **QP** = sigillo ProdottoQualità CasaClima

ALL-IN-ONE - Serie 2° POMPE DI CALORE ARIA-ACQUA

				PRESTAZIONI ESTIA R32	
Unità esterna	HWT-			1101H8W-E	1401H8W-E
Combinazione con Unità idronica AIO	Temp. aria	Temp. acqua	HWT-	1102S21***W-E	1402S21***W-E
				Trifase	Trifase
Detraibilità Fiscale / Conto Termico / QualityProduct CasaClima				BE CT QP	BE CT QP
RISCALDAMENTO Bassa Temperatura					
Classe di Efficienza Energetica - Bassa Temp.	35°C		H	A+++	A+++
Pdesignh @-10°C				10	11
Efficienza energetica stagionale in riscaldamento (ns)	35°C	%	H	179	180
SCOP	35°C		H	4,56	4,57
Capacità di riscaldamento max.	+7°C	35°C	kW	15,50	18,39
Capacità di riscaldamento nominale	+7°C	35°C	kW	11,00	14,00
COP	+7°C	35°C	W/W	4,74	4,60
Capacità di riscaldamento max.	-7°C	35°C	kW	10,49	13,05
Capacità di riscaldamento	-7°C	35°C	kW	8,99	10,19
COP	-7°C	35°C	W/W	3,04	2,61
Capacità di riscaldamento max.	-10°C	35°C	kW	9,57	11,94
Capacità di riscaldamento max.	-15°C	35°C	kW	8,03	10,08
Capacità di riscaldamento	-15°C	35°C	kW	7,43	9,27
COP	-15°C	35°C	W/W	2,63	2,41
RISCALDAMENTO Media temperatura & ACS					
Classe di Efficienza Energetica - Media Temp	55°C		H	A++	A++
Pdesignh @-10°C				10	11
Efficienza energetica stagionale in riscaldamento (ns)	55°C	%	H	138	139
SCOP - Clima Medio	55°C		H	3,52	3,55
Capacità di riscaldamento max.	+7°C	45°C	kW	15,24	18,14
Capacità di riscaldamento max.	-7°C	45°C	kW	10,33	12,93
Capacità di riscaldamento max.	-15°C	45°C	kW	7,91	10,07
Capacità di riscaldamento max.	+7°C	55°C	kW	14,97	17,89
Capacità di riscaldamento max.	-7°C	55°C	kW	10,17	12,81
Capacità di riscaldamento max.	-10°C	55°C	kW	9,27	11,78
Capacità di riscaldamento max.	-15°C	55°C	kW	7,78	10,05
RAFFRESCAMENTO					
Capacità di raffrescamento nominale	35°C	7°C	kW	8,00	10,00
EER	35°C	7°C	W/W	2,62	2,45
Capacità di raffrescamento nominale	35°C	18°C	kW	8,00	10,00
EER	35°C	18°C	W/W	3,80	3,61

C: Raffrescamento H: Riscaldamento

Classe di efficienza energetica ed Efficienza energetica stagionale per il riscaldamento d'ambiente (ns) sono previste per le condizioni climatiche medie in conformità alla norma EN14825.

Le capacità di riscaldamento massime sono indicate al valore di picco durante il funzionamento, in regime di funzionamento massimo del compressore secondo EN14511. La capacità di riscaldamento nominale è data con delta della temperatura dell'acqua di 5 °C e la frequenza di funzionamento nominale del compressore secondo EN14511. Le capacità di riscaldamento o raffreddamento sono mostrate alla frequenza massima di funzionamento del compressore secondo EN14511. Capacità di raffreddamento per l'ITALIA per soddisfare i criteri degli incentivi locali EER>3.61.

BE = Bonus Edilizi **CT** = Conto Termico **QP** = sigillo ProdottoQualità CasaClima

Unità esterna	HWT-	SPECIFICHE TECNICHE UNITÀ ESTERNA			
		401HW-E	601HW-E	801HW-E	1101HW-E
		Monofase	Monofase	Monofase	Monofase
Dimensioni (A x L x P)	mm	630 x 800 x 300	630 x 800 x 300	1050 x 1010 x 370	1050 x 1010 x 370
Peso	kg	42	42	75	75
Livello di potenza sonora (Point C) Heating *1 dB(A) for ENERGY LABEL (H)	dB(A)	59	59	60	60
Livello di potenza sonora (Max) H/C	dB(A)	65/62	65/62	65/63	65/63
Livello di potenza sonora (Nominale) H/C	dB(A)	59/60	62/61	63/62	64/62
Livello di potenza sonora (Silent Mode) H/C	dB(A)	54/55	58/57	58/59	62/60
Livello di pressione sonora (Nominale) H/C at 1m (1)	dB(A)	45/46	46/46	51/50	51/51
Livello di pressione sonora (Silent Mode) H/C et 1m (1)	dB(A)	40/41	42/41	46/47	49/47
Livello di pressione sonora (Nominale) H/C at 5m (2)	dB(A)	31/32	32/32	37/36	37/37
Livello di pressione sonora (Silent Mode) H/C at 5m (2)	dB(A)	26/27	28/27	32/33	35/33
Tipo di compressore		DC Twin rotary		DC Twin rotary / con iniezione	
Refrigerante-Precarica Kg-TCO2Eq-GWP		R32 / 0.9	R32 / 0.9	R32 / 1.25	R32 / 1.25
Accoppiamento a cartella (gas-liquido)		1/2" - 1/4"	1/2" - 1/4"	5/8" - 1/4"	5/8" - 1/4"
Lunghezza minima tubazioni	m	5	5	5	5
Lunghezza massima tubazioni	m	30	30	30	30
Dislivello massimo	m	30	30	30	30
Lunghezza delle linee senza carica aggiuntiva	m	20	20	8	8
Limite operativo in riscaldamento*	°C	-20~25	-20~25	-25~25	-25~25
Limite operativo ACS	°C	-20~43	-20~43	-25~43	-25~43
Limite operativo in raffrescamento	°C	10~43	10~43	10~43	10~43
Alimentazione	V-ph-Hz	220/240-1-50	220/240-1-50	220/240-1-50	220/240-1-50

Unità esterna	HWT-	1401HW-E	801H8W-E	1101H8W-E	1401H8W-E
		Monofase	Trifase	Trifase	Trifase
		Dimensioni (AxLxP)	mm	1050 x 1010 x 370	1050x1010x370
Peso	kg	88	92	92	92
Livello di potenza sonora (Point C) Heating *1 dB(A) for ENERGY LABEL (H)	dB(A)	62	61	61	62
Livello di potenza sonora (Max) H/C	dB(A)	72/70	71/66	72/67	72/70
Livello di potenza sonora (Nominale) H/C	dB(A)	70/70	63/65	70/67	70/70
Livello di potenza sonora (Silent Mode) H/C	dB(A)	62/63	61/61	61/62	62/63
Livello di pressione sonora (Nominale) H/C at 1m (1)	dB(A)	59/59	50/53	58/54	59/59
Livello di pressione sonora (Silent Mode) H/C et 1m (1)	dB(A)	50/51	49/48	49/49	50/51
Livello di pressione sonora (Nominale) H/C at 5m (2)	dB(A)	45/45	36/39	44/40	45/45
Livello di pressione sonora (Silent Mode) H/C at 5m (2)	dB(A)	36/37	35/34	35/35	36/37
Tipo di compressore		DC Twin rotary / con iniezione			
Refrigerante-Precarica Kg-TCO2Eq-GWP		R32 / 1.4	R32 / 1.3	R32 / 1.3	R32 / 1.4
Accoppiamento a cartella (gas-liquido)	inch-mm	5/8" - 1/4" 15,87 - 6,35	5/8" - 1/4" 15,87 - 6,35	5/8" - 1/4" 15,87 - 6,35	5/8" - 1/4" 15,87 - 6,35
Lunghezza minima tubazioni	m	5	5	5	5
Lunghezza massima tubazioni	m	25	25	25	25
Dislivello massimo	m	25	25	25	25
Lunghezza delle linee senza carica aggiuntiva	m	8	8	8	8
Limite operativo in riscaldamento*	°C	-25 ~ 25	-25~25	-25~25	-25~25
Limite operativo ACS	°C	-25 ~ 43	-25~43	-25~43	-25~43
Limite operativo in raffrescamento	°C	10 ~ 43	10~43	10~43	10~43
Alimentazione	V-ph-Hz	220/240-1-50	400 - 3 - 50	400 - 3 - 50	400 - 3 - 50

C: Raffrescamento H: Riscaldamento

* A seconda delle condizioni potrebbe funzionare solo la resistenza di backup.

(1) EN 12102 sonda a 1m, campo aperto direzionalità 2

(2) EN 12102 sonda a 5m, campo aperto direzionalità 2

ALL-IN-ONE - Serie 2° POMPE DI CALORE ARIA-ACQUA

		SPECIFICHE TECNICHE MODULO IDRONICO AIO		
Unità esterna	HWT-	401HW-E, 601HW-E		
Unità idronica AIO	HWT-	602S21SM3W-E	602S21SM6W-E	602S21ST6W-E
		Monofase / MonoTemp	Monofase / MonoTemp	Trifase / MonoTemp
Profilo di carico		L	L	L
Classe di efficienza energetica ACS		A+	A+	A+
Efficienza energetica ACS (nwh)- Clima Medio	%	136	136	136
COP [EN16147] Aria esterna +7°C		3,21	3,21	3,21
Tempo di riscaldamento	Ore-min	1h 36min	1h 36min	1h 36min
Volume massimo a 40°C	L	220	220	220
Temperatura dell'acqua in uscita (senza resistenze elettriche) (H)	°C	20 - 55°C	20 - 55°C	20 - 55°C
Temperatura massima dell'acqua in uscita (con resistenze elettriche) (H)	°C	55°C	55°C	55°C
Temperatura dell'acqua in uscita (C)	°C	7 ~ 25°C	7 ~ 25°C	7 ~ 25°C
	Volume	210	210	210
Serbatoio	Materiale	acciaio inossidabile (EN 1.4521)		
	Pressione massima dell'acqua	10	10	10
Volume del vaso di espansione	L	10	10	10
Livello pressione sonora a 1m (H/C)	dB(A)	24/24	24/24	24/24
Livello di potenza sonora (H/C)	dB(A)	40/40	40/40	40/40
Capacità della resistenza ausiliaria	kW	3,0	6,0	6,0
Alimentazione della resistenza ausiliaria	V-ph-Hz	220-240-1-50	220-240-1-50	400-3N-50
Corrente massima	A	13	26	13 x 2
Attacchi tubazioni idroniche filettati	H & C	R 3/4"	R 3/4"	R 3/4"
	ACS	R 3/4"	R 3/4"	R 3/4"
Dimensioni (A x L x P)	mm	1700 x 595 x 670	1700 x 595 x 670	1700 x 595 x 670
Peso	Kg	116	116	116

Unità esterna	HWT-	401HW-E, 601HW-E		
Unità idronica AIO	HWT-	602S21MM3W-E	602S21MM6W-E	602S21MT6W-E
		Monofase / BiTemp	Monofase / BiTemp	Trifase / BiTemp
Profilo di carico		L	L	L
Classe di efficienza energetica ACS		A+	A+	A+
Efficienza energetica ACS (nwh)- Clima Medio	%	136	136	136
COP [EN16147] Aria esterna +7°C		3,21	3,21	3,21
Tempo di riscaldamento	Ore-min	1h 36min	1h 36min	1h 36min
Volume massimo a 40°C	L	220	220	220
Temperatura dell'acqua in uscita (senza resistenze elettriche) (H)	°C	20 - 55°C	20 - 55°C	20 - 55°C
Temperatura massima dell'acqua in uscita (con resistenze elettriche) (H)	°C	55°C	55°C	55°C
Temperatura dell'acqua in uscita (C)	°C	7 ~ 25°C	7 ~ 25°C	7 ~ 25°C
	Volume	210	210	210
Serbatoio	Materiale	acciaio inossidabile (EN 1.4521)		
	Pressione massima dell'acqua	10	10	10
Volume del vaso di espansione	L	10	10	10
Livello pressione sonora a 1m (H/C)	dB(A)	30/30	30/30	30/30
Livello di potenza sonora (H/C)	dB(A)	45/45	45/45	45/45
Capacità della resistenza ausiliaria	kW	3,0	6,0	6,0
Alimentazione della resistenza ausiliaria	V-ph-Hz	220-240-1-50	220-240-1-50	400-3N-50
Corrente massima	A	13	26	13 x 2
Attacchi tubazioni idroniche filettati	H & C	R 3/4"	R 3/4"	R 3/4"
	ACS	R 3/4"	R 3/4"	R 3/4"
Dimensioni (A x L x P)	mm	1700 x 595 x 670	1700 x 595 x 670	1700 x 595 x 670
Peso	Kg	122	122	122

C: Raffrescamento H: Riscaldamento

		SPECIFICHE TECNICHE MODULO IDRONICO AIO			
Unità esterna	HWT-	801H(8)*W-E, 1101H(8)*W-E			
Unità idronica AIO	HWT-	1102S21SM3W-E	1102S21SM6W-E	1102S21ST6W-E	1102S21ST9W-E
		Monofase / MonoTemp	Monofase / MonoTemp	Trifase / MonoTemp	Trifase / MonoTemp
Profilo di carico		XL	XL	XL	XL
Classe di efficienza energetica ACS		A+	A+	A+	A+
Efficienza energetica ACS (nwh)- Clima Medio	%	130	130	130	130
COP [EN16147] Aria esterna +7°C		3,12	3,12	3,12	3,12
Tempo di riscaldamento	Ore-min	1h 5min	1h 5min	1h 5min	1h 5min
Volume massimo a 40°C	L	220	220	220	220
Temperatura dell'acqua in uscita (senza resistenze elettriche) (H)	°C	20 ~ 65°C	20 ~ 65°C	20 ~ 65°C	20 ~ 65°C
Temperatura massima dell'acqua in uscita (con resistenze elettriche) (H)	°C	65	65	65	65
Temperatura dell'acqua in uscita (C)	°C	7 ~ 25°C	7 ~ 25°C	7 ~ 25°C	7 ~ 25°C
	Volume	210	210	210	210
Serbatoio	Materiale	acciaio inossidabile (EN 1.4521)			
	Pressione massima dell'acqua	10	10	10	10
Volume del vaso di espansione	L	10	10	10	10
Livello pressione sonora a 1m (H/C)	dB(A)	24/24	24/24	24/24	24/24
Livello di potenza sonora (H/C)	dB(A)	40/40	40/40	40/40	40/40
Capacità della resistenza ausiliaria	kW	3,0	6,0	6,0	9,0
Alimentazione della resistenza ausiliaria	V-ph-Hz	220-240-1-50	220-240-1-50	400-3N-50	400-3N-50
Corrente massima	A	13	26	13 x 2	13 x 3
Attacchi tubazioni idroniche filettati	H & C	R 3/4"	R 3/4"	R 3/4"	R 3/4"
	ACS	R 3/4"	R 3/4"	R 3/4"	R 3/4"
Dimensioni (A x L x P)	mm	1700 x 595 x 670	1700 x 595 x 670	1700 x 595 x 670	1700 x 595 x 670
Peso	Kg	116	116	116	116

		SPECIFICHE TECNICHE MODULO IDRONICO AIO			
Unità esterna	HWT-	801H(8)*W-E, 1101H(8)*W-E			
Unità idronica AIO	HWT-	1102S21MM3W-E	1102S21MM6W-E	1102S21MT6W-E	1102S21MT9W-E
		Monofase / BiTemp	Monofase / BiTemp	Trifase / BiTemp	Trifase / BiTemp
Profilo di carico		XL	XL	XL	XL
Classe di efficienza energetica ACS		A+	A+	A+	A+
Efficienza energetica ACS (nwh)- Clima Medio	%	130	130	130	130
COP [EN16147] Aria esterna +7°C		3,12	3,12	3,12	3,12
Tempo di riscaldamento	Ore-min	1h 5min	1h 5min	1h 5min	1h 5min
Volume massimo a 40°C	L	220	220	220	220
Temperatura dell'acqua in uscita (senza resistenze elettriche) (H)	°C	20 ~ 65°C	20 ~ 65°C	20 ~ 65°C	20 ~ 65°C
Temperatura massima dell'acqua in uscita (con resistenze elettriche) (H)	°C	65	65	65	65
Temperatura dell'acqua in uscita (C)	°C	7 ~ 25°C	7 ~ 25°C	7 ~ 25°C	7 ~ 25°C
	Volume	210	210	210	210
Serbatoio	Materiale	acciaio inossidabile (EN 1.4521)			
	Pressione massima dell'acqua	10	10	10	10
Volume del vaso di espansione	L	10	10	10	10
Livello pressione sonora a 1m (H/C)	dB(A)	30/30	30/30	30/30	30/30
Livello di potenza sonora (H/C)	dB(A)	45/45	45/45	45/45	45/45
Capacità della resistenza ausiliaria	kW	3,0	6,0	6,0	9,0
Alimentazione della resistenza ausiliaria	V-ph-Hz	220-240-1-50	220-240-1-50	400-3N-50	400-3N-50
Corrente massima	A	13	26	13 x 2	13 x 3
Attacchi tubazioni idroniche filettati	H & C	R 3/4"	R 3/4"	R 3/4"	R 3/4"
	ACS	R 3/4"	R 3/4"	R 3/4"	R 3/4"
Dimensioni (A x L x P)	mm	1700 x 595 x 670	1700 x 595 x 670	1700 x 595 x 670	1700 x 595 x 670
Peso	Kg	122	122	122	123

C: Raffrescamento H: Riscaldamento

* I valori corrispondenti a queste unità esterne sono consultabili in tabella tra parentesi

ALL-IN-ONE - Serie 2° POMPE DI CALORE ARIA-ACQUA

		SPECIFICHE TECNICHE MODULO IDRONICO AIO			
Unità esterna	HWT-	1401H(8)*W-E			
Unità idronica AIO	HWT-	1402S21SM3W-E	1402S21SM6W-E	1402S21ST6W-E	1402S21ST9W-E
		Monofase / MonoTemp	Monofase / MonoTemp	Trifase / MonoTemp	Trifase / MonoTemp
Profilo di carico		XL	XL	XL	XL
Classe di efficienza energetica ACS		A+	A+	A+	A+
Efficienza energetica ACS (nwh)- Clima Medio	%	126	126	126	126
COP [EN16147] Aria esterna +7°C		3,05	3,05	3,05	3,05
Tempo di riscaldamento	Ore-min	0 - 41	0 - 41	0 - 41	0 - 41
Volume massimo a 40°C	L	220	220	220	220
Temperatura dell'acqua in uscita (senza resistenze elettriche) (H)	°C	20 ~ 65°C	20 ~ 65°C	20 ~ 65°C	20 ~ 65°C
Temperatura massima dell'acqua in uscita (con resistenze elettriche) (H)	°C	65	65	65	65
Temperatura dell'acqua in uscita (C)	°C	7 ~ 25°C	7 ~ 25°C	7 ~ 25°C	7 ~ 25°C
Volume		210	210	210	210
Serbatoio	Materiale	acciaio inossidabile [EN 1.4521]			
	Pressione massima dell'acqua	10	10	10	10
Volume del vaso di espansione	L	10	10	10	10
Livello pressione sonora a 1m	dB(A)	26/26	26/26	26/26	26/26
Livello di potenza sonora (H/C)	dB(A)	42/42	42/42	42/42	42/42
Capacità della resistenza ausiliaria	kW	3,0	6,0	6,0	9,0
Alimentazione della resistenza ausiliaria	V-ph-Hz	220-240-1-50	220-240-1-50	400-3N-50	400-3N-50
Corrente massima	A	13	26	13 x 2	13 x 3
Attacchi tubazioni idroniche filettati	H & C	R 3/4"	R 3/4"	R 3/4"	R 3/4"
	ACS	R 3/4"	R 3/4"	R 3/4"	R 3/4"
Dimensioni (A x L x P)	mm	1700 x 595 x 670	1700 x 595 x 670	1700 x 595 x 670	1700 x 595 x 670
Peso	Kg	116	116	116	116

		1401H(8)*W-E			
Unità esterna	HWT-	1401H(8)*W-E			
Unità idronica AIO	HWT-	1402S21MM3W-E	1402S21MM6W-E	1402S21MT6W-E	1402S21MT9W-E
		Monofase / BiTemp	Monofase / BiTemp	Trifase / BiTemp	Trifase / BiTemp
Profilo di carico		XL	XL	XL	XL
Classe di efficienza energetica ACS		A+	A+	A+	A+
Efficienza energetica ACS (nwh)- Clima Medio	%	126	126	126	126
COP [EN16147] Aria esterna +7°C		3,05	3,05	3,05	3,05
Tempo di riscaldamento	Ore-min	0 - 41	0 - 41	0 - 41	0 - 41
Volume massimo a 40°C	L	220	220	220	220
Temperatura dell'acqua in uscita (senza resistenze elettriche) (H)	°C	20 ~ 65°C	20 ~ 65°C	20 ~ 65°C	20 ~ 65°C
Temperatura massima dell'acqua in uscita (con resistenze elettriche) (H)	°C	65	65	65	65
Temperatura dell'acqua in uscita (C)	°C	7 ~ 25°C	7 ~ 25°C	7 ~ 25°C	7 ~ 25°C
Volume		210	210	210	210
Serbatoio	Materiale	acciaio inossidabile [EN 1.4521]			
	Pressione massima dell'acqua	10	10	10	10
Volume del vaso di espansione	L	10	10	10	10
Livello pressione sonora a 1m	dB(A)	31/31	31/31	31/31	31/31
Livello di potenza sonora (H/C)	dB(A)	46/46	46/46	46/46	46/46
Capacità della resistenza ausiliaria	kW	3,0	6,0	6,0	9,0
Alimentazione della resistenza ausiliaria	V-ph-Hz	220-240-1-50	220-240-1-50	400-3N-50	400-3N-50
Corrente massima	A	13	26	13 x 2	13 x 3
Attacchi tubazioni idroniche filettati	H & C	R 3/4"	R 3/4"	R 3/4"	R 3/4"
	ACS	R 3/4"	R 3/4"	R 3/4"	R 3/4"
Dimensioni (A x L x P)	mm	1700 x 595 x 670	1700 x 595 x 670	1700 x 595 x 670	1700 x 595 x 670
Peso	Kg	123	123	123	124

C: Raffrescamento H: Riscaldamento

* I valori corrispondenti all'unità trifase sono consultabili in tabella tra parentesi



TOSHIBA
ESTIA

TOSHIBA



ESTIA R32 A PARETE



DIMENSIONALI DI RIFERIMENTO A PAG. 170

<p>COP MAX</p> <p>5.20</p>	<p>CAPACITÀ</p> <p>4kW ~ 14kW</p>
<p>FUNZIONAMENTO</p> <p>-25°C ~ +43°C</p>	<p>ACQUA CALDA</p> <p>+20°C ~ +65°C</p>



Le pompe di calore reversibili aria-acqua ESTIA R32 a parete consentono il riscaldamento e raffreddamento degli ambienti per un comfort tutto l'anno. Sono ideali per le nuove costruzioni e le ristrutturazioni. Possono essere combinate con un serbatoio separato per la produzione di acqua calda (150, 200 e 300L).

PRESTAZIONI

- **Compressori Toshiba Twin Rotary** e tecnologia inverter, con tecnologia a iniezione sulle taglie 8,11 e 14 kW.
- **65°C di temperatura massima dell'acqua in uscita** ideale per ristrutturazioni e sostituzioni di caldaie.
- **COP acqua calda sanitaria fino a 2,93** (EN16147).
- Funzionamento a **pompa di calore per produzione acqua calda sanitaria fino a +43°C** di temperatura rispetto all'aria esterna per massimizzare il risparmio energetico.



SCOPRI
ESTIA PARETE
monofase



SCOPRI
ESTIA PARETE
trifase



LISTINO
PREZZI



UNITÀ INTERNE

HWT-601XWHM3W-E	HWT-1101XWHM3W-E	HWT-1401XWHM3W-E
HWT-601XWHM6W-E	HWT-1101XWHM6W-E	HWT-1401XWHM6W-E
HWT-601XWHT6W-E	HWT-1101XWHT6W-E	HWT-1401XWHT6W-E
	HWT-1101XWHT9W-E	HWT-1401XWHT9W-E



UNITÀ ESTERNE

HWT-401HW-E	HWT-1401HW-E
HWT-601HW-E	HWT-801H8W-E
HWT-801HW-E	HWT-1101H8W-E
HWT-1101HW-E	HWT-1401H8W-E



CONTROLLI

In dotazione
con l'unità

A PARETE POMPE DI CALORE ARIA-ACQUA

				PRESTAZIONI ESTIA R32	
Unità esterna	HWT-			401HW-E	601HW-E
Combinazione con Unità idronica a parete	Temp. aria	Temp. acqua	HWT-	601XWH**W-E	601XWH**W-E
				Monofase	Monofase

Detraibilità Fiscale / Conto Termico / QualityProduct CasaClima

BE CT QP

BE CT QP

■ RISCALDAMENTO Bassa Temperatura					
Classe di Efficienza Energetica - Bassa Temp.	35°C		H	A+++	A+++
Pdesignh @-10°C				5	6
Efficienza energetica stagionale in riscaldamento (ns)	35°C	%	H	178	180
SCOP	35°C		H	4,53	4,58
Capacità di riscaldamento max.	+7°C	35°C	kW H	7,25	7,25
Capacità di riscaldamento nominale	+7°C	35°C	kW H	4,00	6,00
COP	+7°C	35°C	W/W H	5,2	4,8
Capacità di riscaldamento max.	-7°C	35°C	kW H	4,80	6,06
Capacità di riscaldamento (1)	-7°C	35°C	kW H	4,25	5,26
COP	-7°C	35°C	W/W H	3,06	2,97
Capacità di riscaldamento max.	-10°C	35°C	kW H	4,4	5,57
Capacità di riscaldamento max.	-15°C	35°C	kW H	3,73	4,75
Capacità di riscaldamento (1)	-15°C	35°C	kW H	3,43	4,39
COP	-15°C	35°C	W/W H	2,54	2,56

■ RISCALDAMENTO Media temperatura & ACS					
Classe di Efficienza Energetica - Media Temp	55°C		H	A++	A++
Pdesignh @-10°C				5	6
Efficienza energetica stagionale in riscaldamento (ns)	55°C	%	H	135	132
SCOP - Clima Medio	55°C		H	3,45	3,37
Capacità di riscaldamento max.	+7°C	45°C	kW H	6,97	6,97
Capacità di riscaldamento max.	-7°C	45°C	kW H	4,48	5,80
Capacità di riscaldamento max.	-15°C	45°C	kW H	3,37	4,03
Capacità di riscaldamento max.	+7°C	55°C	kW H	6,51	7,53
Capacità di riscaldamento max.	-7°C	55°C	kW H	4,31	5,42
Capacità di riscaldamento max.	-10°C	55°C	kW H	-	-
Capacità di riscaldamento max.	-15°C	55°C	kW H	-	-

■ RAFFRESCAMENTO					
Capacità di raffrescamento nominale	35°C	7°C	kW C	4,00	5,00
EER	35°C	7°C	W/W C	3,45	3,30
Capacità di raffrescamento nominale	35°C	18°C	kW C	4,00	5,00
EER	35°C	18°C	W/W C	4,99	4,57

Unità esterna	HWT-			801HW-E	1101HW-E
Combinazione con Unità idronica a parete	Temp. aria	Temp. acqua	HWT-	1101XWH**W-E	1101XWH**W-E
				Monofase	Monofase

Detraibilità Fiscale / Conto Termico / QualityProduct CasaClima

BE CT QP

BE CT QP

■ RISCALDAMENTO Bassa Temperatura					
Classe di Efficienza Energetica - Bassa Temp.	35°C		H	A+++	A+++
Pdesignh @-10°C				8	9
Efficienza energetica stagionale in riscaldamento (ns)	35°C	%	H	182	179
SCOP	35°C		H	4,63	4,55
Capacità di riscaldamento max.	+7°C	35°C	kW H	11,90	13,24
Capacità di riscaldamento nominale	+7°C	35°C	kW H	8,00	11,00
COP	+7°C	35°C	W/W H	5,19	4,6
Capacità di riscaldamento max.	-7°C	35°C	kW H	8,11	9,10
Capacità di riscaldamento (1)	-7°C	35°C	kW H	7,21	7,95
COP	-7°C	35°C	W/W H	2,70	2,54
Capacità di riscaldamento max.	-10°C	35°C	kW H	7,49	8,45
Capacità di riscaldamento max.	-15°C	35°C	kW H	6,46	7,37
Capacità di riscaldamento (1)	-15°C	35°C	kW H	5,96	6,77
COP	-15°C	35°C	W/W H	2,40	2,27

■ RISCALDAMENTO Media temperatura & ACS					
Classe di Efficienza Energetica - Media Temp	55°C		H	A++	A++
Pdesignh @-10°C				8	8
Efficienza energetica stagionale in riscaldamento (ns)	55°C	%	H	142	142
SCOP - Clima Medio	55°C		H	3,63	3,62
Capacità di riscaldamento max.	+7°C	45°C	kW H	11,75	12,41
Capacità di riscaldamento max.	-7°C	45°C	kW H	8,00	8,44
Capacità di riscaldamento max.	-15°C	45°C	kW H	6,54	7,52
Capacità di riscaldamento max.	+7°C	55°C	kW H	9,96	10,17
Capacità di riscaldamento max.	-7°C	55°C	kW H	7,35	7,72
Capacità di riscaldamento max.	-10°C	55°C	kW H	7,00	7,38
Capacità di riscaldamento max.	-15°C	55°C	kW H	6,41	6,81

■ RAFFRESCAMENTO					
Capacità di raffrescamento nominale	35°C	7°C	kW C	6,00	8,00
EER	35°C	7°C	W/W C	3,20	2,80
Capacità di raffrescamento nominale	35°C	18°C	kW C	6,00	8,00
EER	35°C	18°C	W/W C	4,08	3,99

C: Raffrescamento H: Riscaldamento

Le capacità di riscaldamento massime sono indicate al valore di picco durante il funzionamento, alla massima frequenza di funzionamento del compressore, secondo la EN14511. La potenza termica nominale è data con delta T°= 5°C dell'acqua e alla frequenza nominale di funzionamento del compressore, secondo la EN14511.

(1) La potenza termica a -7°C è indicata alla massima frequenza di funzionamento del compressore secondo EN14511.

Le classi efficienza energetica e l'efficienza stagionale in riscaldamento per gli ambienti (ns) sono indicate alle Condizioni Climatiche Medie (Strasburgo), secondo la EN 14825.

BE = Bonus Edilizi **CT** = Conto Termico **QP** = sigillo ProdottoQualità CasaClima

A PARETE POMPE DI CALORE ARIA-ACQUA

					PRESTAZIONI ESTIA R32	
Unità esterna	HWT-			1401HW-E	801H8W-E	
Combinazione con Unità idronica a parete	Temp. aria	Temp. acqua	HWT-	1401XWH**W-E	1101XWH**W-E	
				Monofase	Trifase	
Detraibilità Fiscale / Conto Termico / QualityProduct CasaClima					BE CT QP	BE CT QP
RISCALDAMENTO Bassa Temperatura						
Classe di Efficienza Energetica - Bassa Temp.	35°C			H	A+++	A+++
Pdesignh @-10°C					11	9
Efficienza energetica stagionale in riscaldamento (ns)	35°C %			H	183	177
SCOP	35°C			H	4,65	4,51
Capacità di riscaldamento max.	+7°C	35°C	kW	H	18,39	12,27
Capacità di riscaldamento nominale	+7°C	35°C	kW	H	14,00	8,00
COP	+7°C	35°C	W/W	H	4,60	5,06
Capacità di riscaldamento max.	-7°C	35°C	kW	H	13,05	8,23
Capacità di riscaldamento (1)	-7°C	35°C	kW	H	10,19	7,39
COP	-7°C	35°C	W/W	H	2,61	3,03
Capacità di riscaldamento max.	-10°C	35°C	kW	H	11,94	7,59
Capacità di riscaldamento max.	-15°C	35°C	kW	H	10,08	6,52
Capacità di riscaldamento (1)	-15°C	35°C	kW	H	9,27	5,98
COP	-15°C	35°C	W/W	H	2,41	2,57
RISCALDAMENTO Media temperatura & ACS						
Classe di Efficienza Energetica - Media Temp	55°C			H	A++	A++
Pdesignh @-10°C					11	8
Efficienza energetica stagionale in riscaldamento (ns)	55°C %			H	138	140
SCOP - Clima Medio	55°C			H	3,53	3,59
Capacità di riscaldamento max.	+7°C	45°C	kW	H	16,30	12,02
Capacità di riscaldamento max.	-7°C	45°C	kW	H	11,94	8,12
Capacità di riscaldamento max.	-15°C	45°C	kW	H	9,96	6,40
Capacità di riscaldamento max.	+7°C	55°C	kW	H	14,31	11,77
Capacità di riscaldamento max.	-7°C	55°C	kW	H	10,50	8,00
Capacità di riscaldamento max.	-10°C	55°C	kW	H	9,92	7,35
Capacità di riscaldamento max.	-15°C	55°C	kW	H	8,94	6,27
RAFFRESCAMENTO						
Capacità di raffrescamento nominale	35°C	7°C	kW	C	10,00	6,00
EER	35°C	7°C	W/W	C	2,45	2,87
Capacità di raffrescamento nominale	35°C	18°C	kW	C	10,00	6,00
EER	35°C	18°C	W/W	C	3,61	3,98
Unità esterna	HWT-			1101H8W-E	1401H8W-E	
Combinazione con Unità idronica a parete	Temp. aria	Temp. Acqua	HWT-	1101XWH**W-E	1401XWH**W-E	
				Trifase	Trifase	
Detraibilità Fiscale / Conto Termico / QualityProduct CasaClima					BE CT QP	BE CT QP
RISCALDAMENTO Bassa Temperatura						
Classe di Efficienza Energetica - Bassa Temp.	35°C			H	A+++	A+++
Pdesignh @-10°C					10	11
Efficienza energetica stagionale in riscaldamento (ns)	35°C %			H	179	180
SCOP	35°C			H	4,56	4,57
Capacità di riscaldamento max.	+7°C	35°C	kW	H	15,50	18,39
Capacità di riscaldamento nominale	+7°C	35°C	kW	H	11,00	14,00
COP	+7°C	35°C	W/W	H	4,74	4,60
Capacità di riscaldamento max.	-7°C	35°C	kW	H	10,49	13,05
Capacità di riscaldamento (1)	-7°C	35°C	kW	H	8,99	10,19
COP	-7°C	35°C	W/W	H	3,04	2,61
Capacità di riscaldamento max.	-10°C	35°C	kW	H	9,57	11,94
Capacità di riscaldamento max.	-15°C	35°C	kW	H	8,03	10,08
Capacità di riscaldamento (1)	-15°C	35°C	kW	H	7,43	9,27
COP	-15°C	35°C	W/W	H	2,63	2,41
RISCALDAMENTO Media temperatura & ACS						
Classe di Efficienza Energetica - Media Temp	55°C			H	A++	A++
Pdesignh @-10°C					10	11
Efficienza energetica stagionale in riscaldamento (ns)	55°C %			H	138	139
SCOP - Clima Medio	55°C			H	3,52	3,55
Capacità di riscaldamento max.	+7°C	45°C	kW	H	15,24	18,14
Capacità di riscaldamento max.	-7°C	45°C	kW	H	10,33	12,93
Capacità di riscaldamento max.	-15°C	45°C	kW	H	7,91	10,07
Capacità di riscaldamento max.	+7°C	55°C	kW	H	14,97	17,89
Capacità di riscaldamento max.	-7°C	55°C	kW	H	10,17	12,81
Capacità di riscaldamento max.	-10°C	55°C	kW	H	9,27	11,78
Capacità di riscaldamento max.	-15°C	55°C	kW	H	7,78	10,05
RAFFRESCAMENTO						
Capacità di raffrescamento nominale	35°C	7°C	kW	C	8,00	10,00
EER	35°C	7°C	W/W	C	2,62	2,45
Capacità di raffrescamento nominale	35°C	18°C	kW	C	8,00	10,00
EER	35°C	18°C	W/W	C	3,8	3,61

C: Raffrescamento H: Riscaldamento

Le capacità di riscaldamento massime sono indicate al valore di picco durante il funzionamento, alla massima frequenza di funzionamento del compressore, secondo la EN14511.

La potenza termica nominale è data con delta T°= 5°C dell'acqua e alla frequenza nominale di funzionamento del compressore, secondo la EN14511.

[1] La potenza termica a -7°C è indicata alla massima frequenza di funzionamento del compressore secondo EN14511.

Le classi efficienza energetica e l'efficienza stagionale in riscaldamento per gli ambienti (ns) sono indicate alle Condizioni Climatiche Medie (Strasburgo), secondo la EN 14825.

BE = Bonus Edilizi **CT** = Conto Termico **QP** = sigillo ProdottoQualità CasaClima

Unità esterna	HWT-	SPECIFICHE TECNICHE UNITÀ ESTERNA			
		401HW-E	601HW-E	801HW-E	1101HW-E
		Monofase	Monofase	Monofase	Monofase
Dimensioni (A x L x P)	mm	630 x 800 x 300	630 x 800 x 300	1050 x 1010 x 370	1050 x 1010 x 370
Peso	kg	42	42	75	75
Livello di potenza sonora (Point C) Heating *1 dB(A) for ENERGY LABEL (H)	dB(A)	59	59	60	60
Livello di potenza sonora (Max) H/C	dB(A)	65/62	65/62	65/63	65/63
Livello di potenza sonora (Nominale) H/C	dB(A)	59/60	62/61	63/62	64/62
Livello di potenza sonora (Silent Mode) H/C	dB(A)	54/55	58/57	58/59	62/60
Livello di pressione sonora (Nominale) H/C at 1m (1)	dB(A)	45/46	46/46	51/50	51/51
Livello di pressione sonora (Silent Mode) H/C et 1m (1)	dB(A)	40/41	42/41	46/47	49/47
Livello di pressione sonora (Nominale) H/C at 5m (2)	dB(A)	31/32	32/32	37/36	37/37
Livello di pressione sonora (Silent Mode) H/C at 5m (2)	dB(A)	26/27	28/27	32/33	35/33
Tipo di compressore		DC Twin rotary		DC Twin rotary / con iniezione	
Refrigerante-Precarica Kg-TCO2Eq-GWP		R32 / 0.9	R32 / 0.9	R32 / 1.25	R32 / 1.25
Accoppiamento a cartella (gas-liquido)	inch-mm	1/2"-12,7 - 1/4"-6,35	1/2"-12,7 - 1/4"-6,35	5/8"-15,87 - 1/4"-6,35	5/8"-15,87 - 1/4"-6,35
Lunghezza minima tubazioni	m	5	5	5	5
Lunghezza massima tubazioni	m	30	30	30	30
Dislivello massimo	m	30	30	30	30
Lunghezza delle linee senza carica aggiuntiva	m	20	20	8	8
Limite operativo in riscaldamento*	°C	-20 ~ 25	-20 ~ 25	-25 ~ 25	-25 ~ 25
Limite operativo ACS	°C	-20 ~ 43	-20 ~ 43	-25 ~ 43	-25 ~ 43
Limite operativo in raffreddamento	°C	10 ~ 43	10 ~ 43	10 ~ 43	10 ~ 43
Alimentazione	V-ph-Hz	220/240-1-50	220/240-1-50	220/240-1-50	220/240-1-50

Unità esterna	HWT-	1401HW-E	801H8W-E	1101H8W-E	1401H8W-E
		Monofase	Trifase	Trifase	Trifase
		Dimensioni (A x L x P)	mm	1050 x 1010 x 370	1050 x 1010 x 370
Peso	kg	88	92	92	92
Livello di potenza sonora (Point C) Heating *1 dB(A) for ENERGY LABEL (H)	dB(A)	62	61	61	62
Livello di potenza sonora (Max) H/C	dB(A)	72/70	71/66	72/67	72/70
Livello di potenza sonora (Nominale) H/C	dB(A)	70/70	63/65	70/67	70/70
Livello di potenza sonora (Silent Mode) H/C	dB(A)	62/63	61/61	61/62	62/63
Livello di pressione sonora (Nominale) H/C at 1m (1)	dB(A)	59/59	50/53	58/54	59/59
Livello di pressione sonora (Silent Mode) H/C et 1m (1)	dB(A)	50/51	49/48	49/49	50/51
Livello di pressione sonora (Nominale) H/C at 5m (2)	dB(A)	45/45	36/39	44/40	45/45
Livello di pressione sonora (Silent Mode) H/C at 5m (2)	dB(A)	36/37	35/34	35/35	36/37
Tipo di compressore		DC Twin rotary / con iniezione			
Refrigerante-Precarica Kg-TCO2Eq-GWP		R32 / 1.4	R32 / 1.3	R32 / 1.3	R32 / 1.4
Accoppiamento a cartella (gas-liquido)	inch-mm	5/8"-15,87 - 1/4"-6,35	5/8"-15,87 - 1/4"-6,35	5/8"-15,87 - 1/4"-6,35	5/8"-15,87 - 1/4"-6,35
Lunghezza minima tubazioni	m	5	5	5	5
Lunghezza massima tubazioni	m	25	25	25	25
Dislivello massimo	m	25	25	25	25
Lunghezza delle linee senza carica aggiuntiva	m	8	8	8	8
Limite operativo in riscaldamento*	°C	-25 ~ 25	-25 ~ 25	-25 ~ 25	-25 ~ 25
Limite operativo ACS	°C	-25 ~ 43	-25 ~ 43	-25 ~ 43	-25 ~ 43
Limite operativo in raffreddamento	°C	10 ~ 43	10 ~ 43	10 ~ 43	10 ~ 43
Alimentazione	V-ph-Hz	220/240-1-50	400 - 3 - 50	400 - 3 - 50	400 - 3 - 50

C: Raffreddamento H: Riscaldamento

*A seconda delle condizioni potrebbe funzionare solo il riscaldatore di backup.

(1) EN 12102 sonda a 1m, campo aperto direzionalità 2

(2) EN 12102 sonda a 5m, campo aperto direzionalità 2

A PARETE POMPE DI CALORE ARIA-ACQUA

		SPECIFICHE TECNICHE MODULO IDRONICO A PARETE		
Unità esterna	HWT-	401HW-E, 601HW-E		
Unità idronica a parete	HWT-	601XWHM3W-E	601XWHM6W-E	601XWHT6W-E
		Monofase	Monofase	Trifase
Temperatura d'uscita acqua (senza resistenza elettrica) (H)	°C	20 ~ 55°C	20 ~ 55°C	20 ~ 55°C
Temperatura massima d'uscita acqua (con resistenza elettrica) (H)	°C	55	55	55
Temperatura d'uscita acqua (C)	°C	7 ~ 25°C	7 ~ 25°C	7 ~ 25°C
Dimensioni (A x L x P)	mm	720 x 450 x 235	720 x 450 x 235	720 x 450 x 235
Peso	Kg	27	27	27
Livello di potenza sonora (H/C)	dB(A)	40/40	40/40	40/40
Livello pressione sonora a 1m	dB(A)	29	29	29
Capacità della resistenza ausiliaria	kW	3,0	6,0	6,0
Alimentazione della resistenza ausiliaria	V-ph-Hz	220-240-1-50	220-240-1-50	400-3N-50
Corrente massima	A	13	26	13 x 2

Unità esterna	HWT-	801H(8)W-E, 1101H(8)W-E			
Unità idronica a parete	HWT-	1101XWHM3W-E	1101XWHM6W-E	1101XWHT6W-E	1101XWHT9W-E
		Monofase	Monofase	Trifase	Trifase
Temperatura d'uscita acqua (senza resistenza elettrica) (H)	°C	20 ~ 65°C	20 ~ 65°C	20 ~ 65°C	20 ~ 65°C
Temperatura massima d'uscita acqua (con resistenza elettrica) (H)	°C	65	65	65	65
Temperatura d'uscita acqua (C)	°C	7 ~ 25°C	7 ~ 25°C	7 ~ 25°C	7 ~ 25°C
Dimensioni (A x L x P)	mm	720 x 450 x 235	720 x 450 x 235	720 x 450 x 235	720 x 450 x 235
Peso	Kg	27	27	27	27
Livello di potenza sonora (H/C)	dB(A)	40/40	40/40	40/40	40/40
Livello pressione sonora a 1m	dB(A)	29	29	29	29
Capacità della resistenza ausiliaria	kW	3,0	6,0	6,0	9,0
Alimentazione della resistenza ausiliaria	V-ph-Hz	220-240-1-50	220-240-1-50	400-3N-50	400-3N-50
Corrente massima	A	13	26	13 x 2	13 x 3

Unità esterna	HWT-	1401H(8)W-E			
Unità idronica a parete	HWT-	1401XWHM3W-E	1401XWHM6W-E	1401XWHT6W-E	1401XWHT9W-E
		Monofase	Monofase	Trifase	Trifase
Temperatura d'uscita acqua (senza resistenza elettrica) (H)	°C	20 ~ 65°C	20 ~ 65°C	20 ~ 65°C	20 ~ 65°C
Temperatura massima d'uscita acqua (con resistenza elettrica) (H)	°C	65	65	65	65
Temperatura d'uscita acqua (C)	°C	7 ~ 25°C	7 ~ 25°C	7 ~ 25°C	7 ~ 25°C
Dimensioni (A x L x P)	mm	720 x 450 x 235	720 x 450 x 235	720 x 450 x 235	720 x 450 x 235
Peso	Kg	27	27	27	27
Livello di potenza sonora (H/C)	dB(A)	40/40	40/40	40/40	40/40
Livello pressione sonora a 1m	dB(A)	29	29	29	29
Capacità della resistenza ausiliaria	kW	3,0	6,0	6,0	9,0
Alimentazione della resistenza ausiliaria	V-ph-Hz	220-240-1-50	220-240-1-50	400-3N-50	400-3N-50
Corrente massima	A	13	26	13 x 2	13 x 3

C: Raffrescamento H: Riscaldamento

CONTROLLI ESTIA R32

È possibile collegare all'unità interna idronica ESTIA - a parete o ALL-IN-ONE, come secondo controllo rispetto a quello già montato a bordo, solo uno dei seguenti dispositivi:



CONTROLLI PER ESTIA R32 CON UNITÀ IDRONICA A PARETE E ALL-IN-ONE

HWS-AMSU51-E

COMANDO A FILO LOCALE COMPLETO DI TIMER SETTIMANALE

- Display retroilluminato
- Sensore di temperatura a bordo attivabile come termostato ambiente
- Possibilità di controllare / gestire il sistema ESTIA fino ad una distanza di 50m
- Impostazione della modalità di funzionamento (Riscaldamento / Raffrescamento / Produzione ACS) e della temperatura dell'acqua di mandata nelle 2 zone dell'impianto e dell'acqua sanitaria
- Timer settimanale con la possibilità di decidere modalità di funzionamento (Riscaldamento / Raffrescamento / Acqua Sanitaria) e relativa temperatura desiderata
- Impostazione dell'orario e della temperatura del ciclo anti-legionella
- Monitoraggio dei consumi energetici del sistema
- Attivazione funzione antigelo (8°C)
- Possibilità di inibire la scelta della modalità di funzionamento / temperatura desiderata



ESTIA R32 POMPE DI CALORE ARIA-ACQUA

HWS-IFAIP01U-E

SCHEDA ANALOGICA 0-10V

- N.3 ingressi analogici 0-10V
- Parametri controllabili mediante segnale in ingresso 0-10V:
 - Temperatura dell'acqua di mandata zona 1 in riscaldamento
 - Temperatura dell'acqua di mandata zona 2 in riscaldamento
 - Temperatura dell'acqua di mandata in condizionamento
 - Temperatura dell'acqua calda sanitaria
- 0 in alternativa
 - Potenza erogata in riscaldamento
 - Potenza erogata durante la produzione dell'acqua calda sanitaria



L'interfaccia è normalmente utilizzata per accumulare energia termica nel bollitore dell'acqua sanitaria in caso di surplus di produzione di energia elettrica da parte di un impianto fotovoltaico.

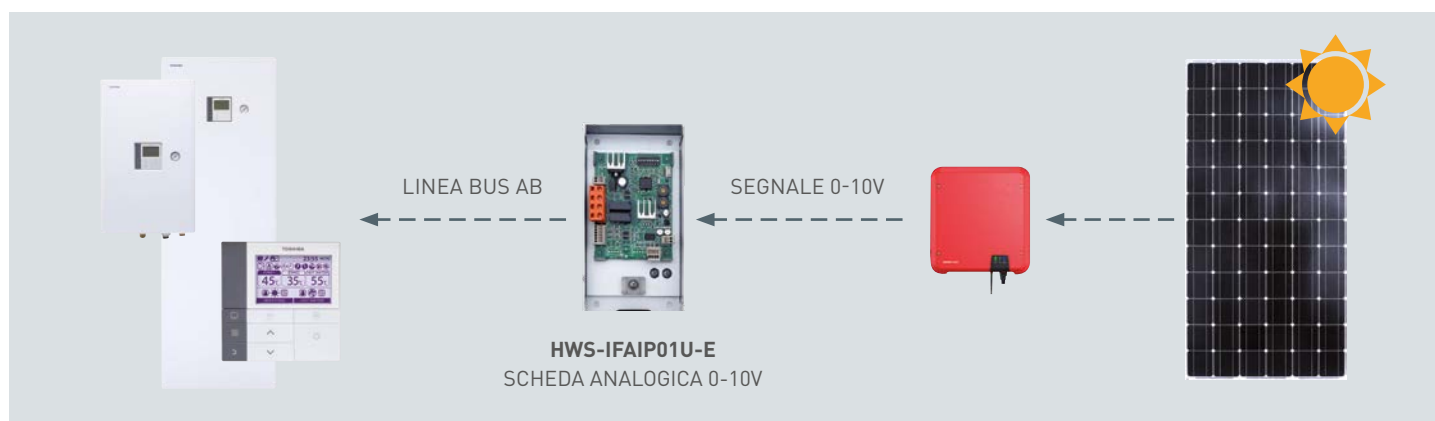

- L'interfaccia è fornita in un involucro di metallo con grado di protezione IP00
- È destinata all'installazione in interni e può essere montata fino a 50 m di distanza dall'unità idronica

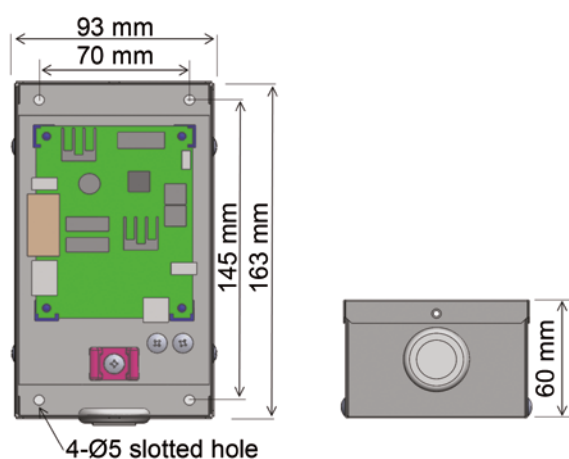

BMS-IFMB0UEW-E GATEWAY MODBUS

Interfaccia Gateway MODBUS che consente di controllare / gestire il sistema ESTIA attraverso un sistema di domotica che utilizza il protocollo di comunicazione MODBUS.



BMS-IFKX0UEW-E GATEWAY KONNEX

Interfaccia Gateway MODBUS che consente di controllare / gestire il sistema ESTIA attraverso un sistema di domotica che utilizza il protocollo di comunicazione MODBUS.

HWS-IWF0010UP-E SCHEDA WIFI

- Interfaccia elettronica che consente di collegare ad una rete WIFI il sistema ESTIA e di poterne controllare / monitorare il funzionamento via internet attraverso l'App Toshiba Home AC control
- Timer settimanale mediante l'App Toshiba Home AC control
- Monitoraggio consumi energetici mediante l'App Toshiba Home AC control
- Dimensioni A x L x P (mm): 120 x 120 x 28
- Da installare all'interno dell'abitazione e in luogo raggiunto dal segnale WIFI



L'App **Toshiba Home AC Control** è compatibile con i sistemi operativi IOS e Android.

Di seguito alcune immagini dell'App:



La funzione di monitoraggio dei consumi consente di visualizzare il consumo di elettricità espresso in kWh e il relativo costo per singolo giorno, settimana, mese e anno.



ACCESSORI ESTIA R32

TCB-KBCN32VEE

CONNETTORE PER IL COLLEGAMENTO AL BUS TU2C-LINK

Connettore che consente di collegare il sistema ESTIA al bus di comunicazione TU2C Link presente in caso di un impianto VRF o più sistemi mono-split della gamma RAV e poterlo controllare attraverso un comando centralizzato.



NEW

ESTIA SCALDACQUA R1234ze

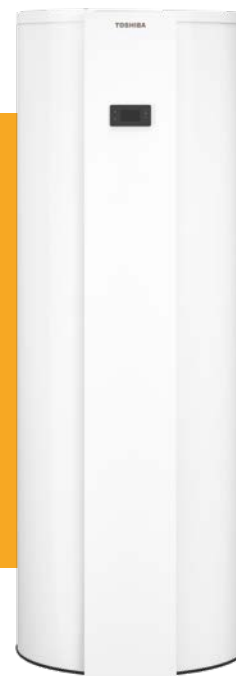

<p>COP MAX</p> <p>3.20</p>	<p>FUNZIONAMENTO</p> <p>-5°C ~ +35°C</p>	<p>ACQUA CALDA</p> <p>> +62°C</p>
-----------------------------------	---	---

Lo scaldacqua a pompa di calore Estia Toshiba con gas refrigerante R1234ze a basso impatto ambientale è stato sviluppato per offrire elevati livelli di efficienza e ridotti consumi energetici nella produzione di acqua calda sanitaria durante tutto l'arco dell'anno. L'ampio campo operativo, l'elevata prevalenza disponibile del ventilatore e la silenziosità di esercizio rendono questo sistema idoneo a molteplici soluzioni installative, adattandosi facilmente a differenti contesti applicativi.

PRESTAZIONI

- **Refrigerante a basso impatto ambientale R1234ze**, con un GWP pari a 7.
- **Classe energetica A+** (EU 812/2013).
- **Temperatura dell'acqua calda fino a 62°C** senza l'uso di riscaldatori elettrici.
- Ventilatore con pressione statica fino a 100 Pa.
- Livello di rumorosità fino a 35 dBA, estremamente silenzioso.
- Possibilità di collegamento a un generatore di calore esterno o a un collettore solare nel modello di maggiore capacità.
- Compatibile con Smart Grid, integrabile con impianti fotovoltaici.

SCOPRI ESTIA
SCALDACQUA



LISTINO
PREZZI



SCALDACQUA IN POMPA DI CALORE

HWS-G1801CNHMV-E

HWS-G2501CNHMV-E

HWS-G2501ENHMV-E (con serpentino addizionale)

ESTIA SCALDACQUA A POMPA DI CALORE

		SPECIFICHE TECNICHE POMPA DI CALORE					
		HWS-G1801		HWS-G2501		HWS-G2501	
Prestazioni		CNHVMV-E		CNHVMV-E		ENHVMV-E	
Detraibilità Fiscale / Conto Termico		BE CT		BE CT		BE CT	
Classe di efficienza energetica		A+	A+	A+	A+	A+	A+
Condizioni dell'aria ambiente (20°C)							
η _{WH}	%	150	145	149	-	149	-
COP aria 20°C acqua 10°C - 52,9°C (EN16147)	W / W	3,42	3,46	3,57	-	3,57	-
Tempo di riscaldamento @aria 7°C acqua 10° - 53,5°C	ore:min	06:37	05:22	07:07	-	07:07	-
Max quantità di acqua calda potabile V _{max} 40 [acqua 52,9°C]	l	260	258	357	-	357	-
Consumo energetico annuo	kWh	341	707	688	-	357	-
Condizioni dell'aria esterna (7°C)							
η _{WH}	%	120	122	132	129	132	133
COP aria 7°C acqua 10°C - 52,9°C (EN16147)	W / W	2,82	2,92	3,17	3,14	3,15	3,2
Tempo di riscaldamento @aria 7°C acqua 10°C - 53,5°C	ore:min	07:50	08:34	09:47	09:22	09:37	09:12
Max quantità di acqua calda potabile V _{max} 40 [acqua 52,9°C]	l	242	253,4	350	354	344	392
Consumo energetico annuo	kWh	435	841	778	1296	775	1257
Dati di funzionamento							
Intervallo di funzionamento	°C	-5 / +35		-5 / +35		-5 / +35	
Volume serbatoio	l	178		254		251	
Profilo di prelievo		M	L	L	XL	L	XL
Max temperatura dell'acqua (pompa di calore & boiler elettrico)	°C	62		62		62	
Max temperatura dell'acqua (pompa di calore)	°C	62		62		62	
Protezione anti-corrosione		Anodo di magnesio		Anodo di magnesio		Anodo di magnesio	
Livello di potenza sonora - ducted (ISO 12102)	db(A)	58		53		50	
Livello di pressione sonora @2m - ducted	db(A)	46		31		38	
Livello di potenza sonora - non ducted (ISO 12102)	db(A)	60		55		53	
Livello di pressione sonora @2m - non ducted	db(A)	48		43		41	
Portata d'aria (min - nom - max)	m³/h	0 - 250 - 320		0 - 331 - 375		0 - 331 - 375	
Massima potenza ventilatore	W	n.d.		n.d.		n.d.	
Massima prevalenza utile	Pa	100		100		100	
Attacchi aria canalizzata	mm	160		160		160	
Area min della stanza	m³	20		20		20	
Max potenza assorbita	W	n.d.	n.d.	n.d.	n.d.	n.d.	n.d.
Potenza riscaldatore elettrico	W	1500		1500		1500	
Max potenza compressore	W	n.d.	n.d.	n.d.	n.d.	n.d.	n.d.
Potenza assorbita ausiliaria	W	n.d.	n.d.	n.d.	n.d.	n.d.	n.d.
Potenza assorbita in standby	W	22	22	24	24	30	30
Dati fisici		HWS-G1801		HWS-G2501		HWS-G2501	
Dimensioni (altezza x diametro)	mm	1555 x 584		1755 x 631		1755 x 631	
Altezza min. d'installazione	mm	1700		1917		1917	
Peso (vuota/piena)	kg	95		110		125	
Refrigerante		R1234ze		R1234ze		R1234ze	
Carica del refrigerante	kg	1,15		1,35		1,25	
Carica del refrigerante equivalente in CO ₂	ton	8		8		9	
Allacciamento dell'acqua (acqua calda & fredda)	inch	3/4"		3/4"		3/4"	
Angolo di entrata della connessione acqua standard	deg	45		180		180	
Raccordi acqua di condensa (diametro)	mm	20		20		20	
Massima pressione d'esercizio (lato acqua)	Mpa	0,8		0,8		0,8	
Alimentazione	V-ph-Hz	230-1-50		230-1-50		230-1-50	

BE = Bonus Edilizi CT = Conto Termico

ESTIA SCALDACQUA R134a



FINO A ESAURIMENTO SCORTE

COP MAX 	FUNZIONAMENTO 	ACQUA CALDA
3.69	-7°C ~ +40°C	> +65°C

SCOPRI ESTIA
SCALDACQUA



LISTINO
PREZZI



Lo Scaldacqua a pompa di calore Estia di Toshiba è progettato per consentire al cliente le migliori prestazioni e risparmio energetico nel settore, per la produzione di acqua calda sanitaria, durante tutto l'anno. Grazie al suo ampio raggio di funzionamento, all'alta pressione statica esterna del ventilatore e alla bassa rumorosità in funzionamento, lo Scaldacqua a pompa di calore Estia è adatto a tutti i tipi di installazione.

PRESTAZIONI

- **Classe energetica A+** (ErP 2017)
- **Pompa di calore acqua calda produzione da -7°C a + 40°C** rispetto alla temperatura dell'aria esterna
- **Temperatura dell'acqua calda fino a 60°C** senza l'uso di riscaldatori elettrici
- **Portata d'aria regolabile** (0-800m³/h)
- **Miglior ventilatore della categoria**, pressione statica esterna (fino a 200Pa)
- **Bassa rumorosità** in funzionamento
- **Design compatto** (Ø 603mm)
- **Opzioni di controllo flessibili** che includono la connessione Modbus
- **Compatibile con altre tecnologie rinnovabili**, solare termico e solare fotovoltaico (solo opzione avanzata)
- **Smart Grid Ready** (solo opzione avanzata)



SCALDACQUA IN POMPA DI CALORE

HWS-G1901
HWS-G2601



CONTROLLI

In dotazione con l'unità

ESTIA SCALDACQUA A POMPA DI CALORE

SPECIFICHE TECNICHE POMPA DI CALORE

Prestazioni	HWS-G1901				HWS-G2601				
	CNMR-E	CNRR-E	CNXR-E	ENXR-E	CNMR-E	CNRR-E	CNXR-E	ENXR-E	
Detraibilità Fiscale / Conto Termico	BE CT	BE CT	BE CT	BE CT	BE CT	BE CT	BE CT	BE CT	
Classe di efficienza energetica	A+				A+				
η_{WH}	%				%				
COP aria 7°C acqua 10°C - 52,9°C (EN16147)	3,57				3,69				
COP aria 15°C acqua 10°C - 52,9°C (EN16147)	3,9				3,87				
Intervallo di funzionamento	°C				°C				
Tempo di riscaldamento @aria 7°C acqua 10° - 53,5°C	ore:min				ore:min				
Max quantità di acqua calda potabile Vmax 40 (acqua 52,9°C)	l				l				
Volume serbatoio	l	190	190	190	184	260	260	260	252
Profilo di prelievo	L				XL				
Max temperatura dell'acqua (pompa di calore & boiler elettrico)	°C				°C				
Max temperatura dell'acqua (pompa di calore)	°C				°C				
Protezione anti-corrosione	Anodo di magnesio				Anodo di magnesio				
Livello di potenza sonora - ducted (ISO 12102)	db(A)				db(A)				
Livello di pressione sonora @2m - ducted	db(A)				db(A)				
Livello di potenza sonora - non ducted (ISO 12102)	db(A)				db(A)				
Livello di pressione sonora @2m - non ducted	db(A)				db(A)				
Portata d'aria (min - nom - max)	m³/h				m³/h				
Massima potenza ventilatore	W				W				
Massima prevalenza utile	Pa				Pa				
Attacchi aria canalizzata	mm				mm				
Area min della stanza	m³				m³				
Max potenza assorbita	W				W				
Potenza riscaldatore elettrico	W				W				
Max potenza compressore	W				W				
Potenza assorbita ausiliaria	W				W				
Potenza assorbita in standby	W				W				
Dati fisici	HWS-G1901				HWS-G2601				
Dimensioni (altezza x diametro)	mm				mm				
Altezza min. d'installazione	mm				mm				
Peso (vuota/piena)	kg				kg				
Additional coil DHW-HP weight dry/wet	kg				kg				
Refrigerante	R134A				R134A				
Carica del refrigerante	kg				kg				
Carica del refrigerante equivalente in CO2	ton				ton				
Allacciamento dell'acqua (acqua calda & fredda)	inch				inch				
Angolo di entrata della connessione acqua standard	deg				deg				
Raccordi acqua di condensa (diametro)	mm				mm				
Massima pressione d'esercizio (lato acqua)	Mpa				Mpa				
Alimentazione	V-ph-Hz				V-ph-Hz				
Versioni	CNMR-E	CNRR-E	CNXR-E	ENXR-E	CNMR-E	CNRR-E	CNXR-E	ENXR-E	
Connessioni tubazioni acqua ruotate di 180° rispetto al fronte unità		•				•			
Versione Smart									
Integrazione con Smart Grid									
Integrazione con Foto-Voltaico			•	•			•	•	
Possibile installare una pompa aggiuntiva									
Possibile connettere un sensore addizionale									
Serpentina ad acqua per il riscaldamento a pavimento o integrazione con solare termico				•				•	
Gateway MODBUS integrato	•	•	•	•	•	•	•	•	

BE = Bonus Edilizi **CT** = Conto Termico

ESTIA SCALDACQUA A POMPA DI CALORE

PRINCIPALI DATI TECNICI

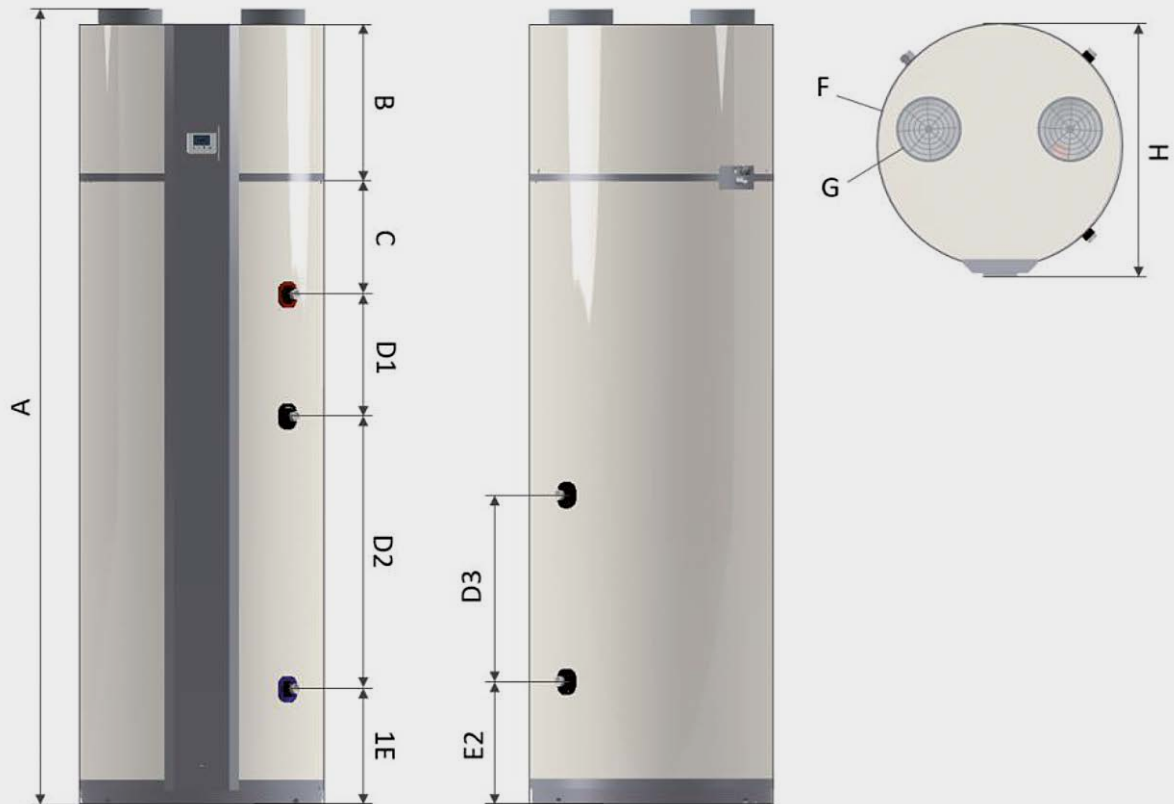

DATI DIMENSIONALI

Parametri	Unità	HWS-G1901***R-E	HWS-G2601***R-E
A - altezza	mm	1610	1960
B	mm	385	385
C	mm	280	280
D1	mm	180	300
D2	mm	435	670
D3	mm	375	460
E1	mm	285	285
E2	mm	305	305
F - diametro	mm	603	603
G - diametro	mm	160	160
H - diametro massimo	mm	620	620
Altezza richiesta per l'installazione	mm	1700	2040
Peso secco/umido (con bobina)	kg	94 / 284 (100/300)	100 / 350 (120/370)
Spessore di isolamento	mm	50	50

DATI ELETTRICI			
Parametri	Unità	HWS-G1901***R-E	HWS-G2601***R-E
Alimentatore	V/Hz	230 / 50	230 / 50
Fusibili	A	13	13
Connessioni elettriche	-	L1, N, G	L1, N, G
Energia elettrica del riscaldatore	W	1500	1500

CIRCUITO DI RISCALDAMENTO E ACQUA			
Parametri	Unità	HWS-G1901***R-E	HWS-G2601***R-E
Tipo refrigerante	-	R134a	R134a
Quantità di refrigerante	g	1200	1280
GWP	-	1430	1430
Equivalente co2	ton	1,7	1,8
Circuito di riscaldamento	-	Sigillato ermeticamente	Sigillato ermeticamente
Classificazione di protezione	-	IP21	IP21
Collegamenti idrici	in	¾ - BSPT (ISO 7-1)	¾ - BSPT (ISO 7-1)
Connessione della condensa dell'acqua	mm	ø 19	ø 19
Spessore di isolamento	mm	50	50
Protezione dalla corrosione	-	Anodo di magnesio	Anodo di magnesio

DATI SULLE PRESTAZIONI			
Parametri	Unità	HWS-G1901***R-E	HWS-G2601***R-E
Aria esterna a 7°C (EN16147)			
COP	-	3,57	3,69
Tempo di riscaldamento (aria 7°C)	hh:mm	06:28	09:12
Perdite di calore in stand-by	W	17	20
Livello di potenza sonora	dB(A)	49	49
Aria esterna a 20°C (EN16147)			
COP	-	4,13*	4,20
Tempo di riscaldamento	hh:mm	05:15*	07:09
Perdite di calore in stand-by	W	17*	21
Livello di potenza sonora	dB(A)	55,6	55,6
Volume a 40°C	L	247	347
Paux	W	1,61	1,61

* Da sottoporre a test di terze parti.

BI BLOC R290 POMPE DI CALORE ARIA-ACQUA

HWP-401HW-E, HWP-601HW-E, HWP-801HW-E

[Unità: mm]

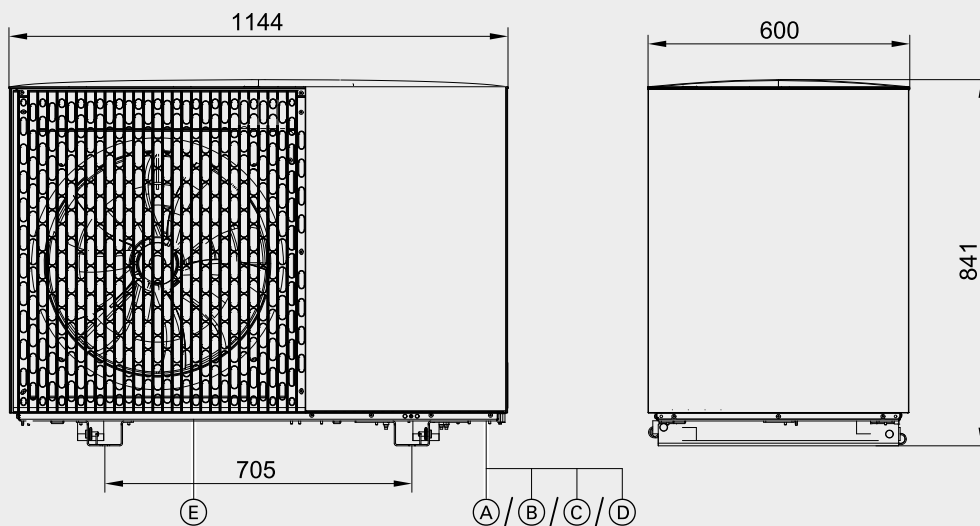
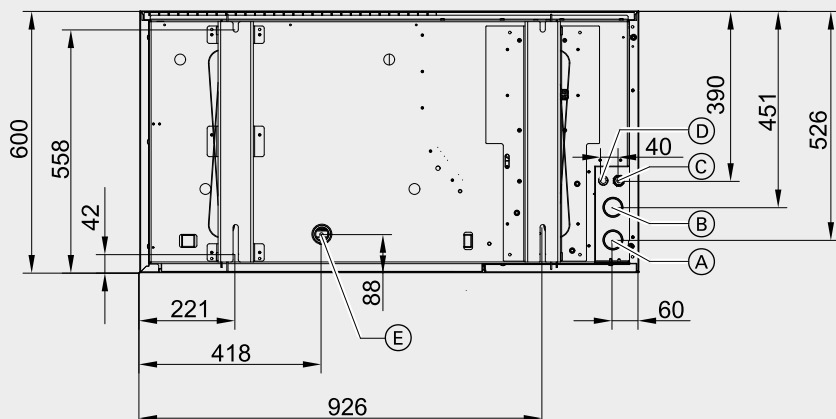

- Ⓐ Riscaldamento dell'acqua all'unità interna (uscita acqua di riscaldamento): collegamento a spina per Cu 28 x 1 mm
- Ⓑ Riscaldamento dell'acqua dall'unità interna (ingresso acqua di riscaldamento): collegamento a spina per Cu 28 x 1 mm
- Ⓒ Cavo di alimentazione
- Ⓓ Cavo di comunicazione CAN Bus (accessorio)
- Ⓔ Scarico della condensa

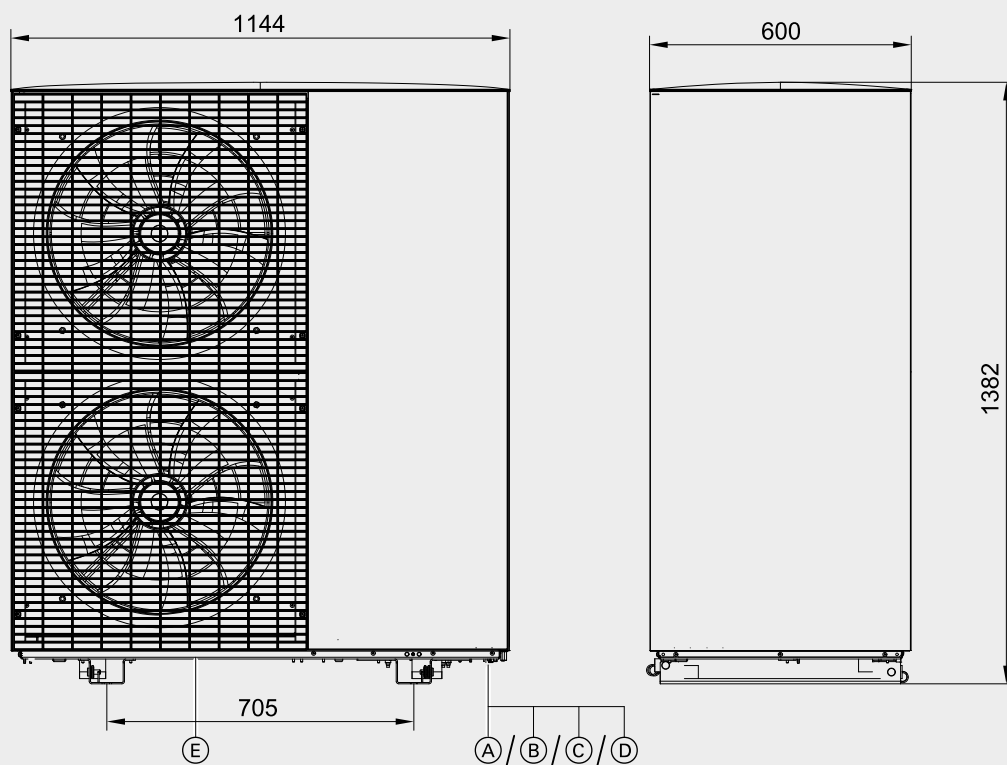
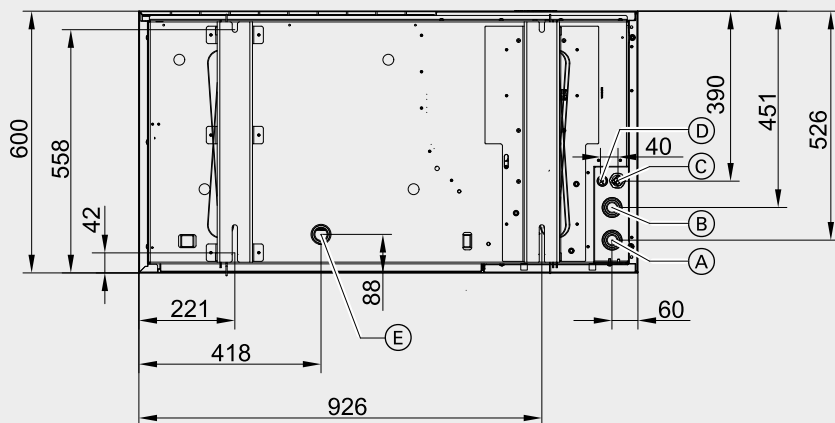

- | | |
|---|--|
| Ⓐ Riscaldamento dell'acqua all'unità interna
(uscita acqua di riscaldamento): collegamento a spina per Cu 28 x 1 mm | Ⓒ Cavo di alimentazione |
| Ⓑ Riscaldamento dell'acqua dall'unità interna
(ingresso acqua di riscaldamento): collegamento a spina per Cu 28 x 1 mm | Ⓓ Cavo di comunicazione CAN Bus (accessorio) |
| | Ⓔ Scarico della condensa |

BI BLOC R290 POMPE DI CALORE ARIA-ACQUA

HWP-1601F19ST8W-E

[Unità: mm]

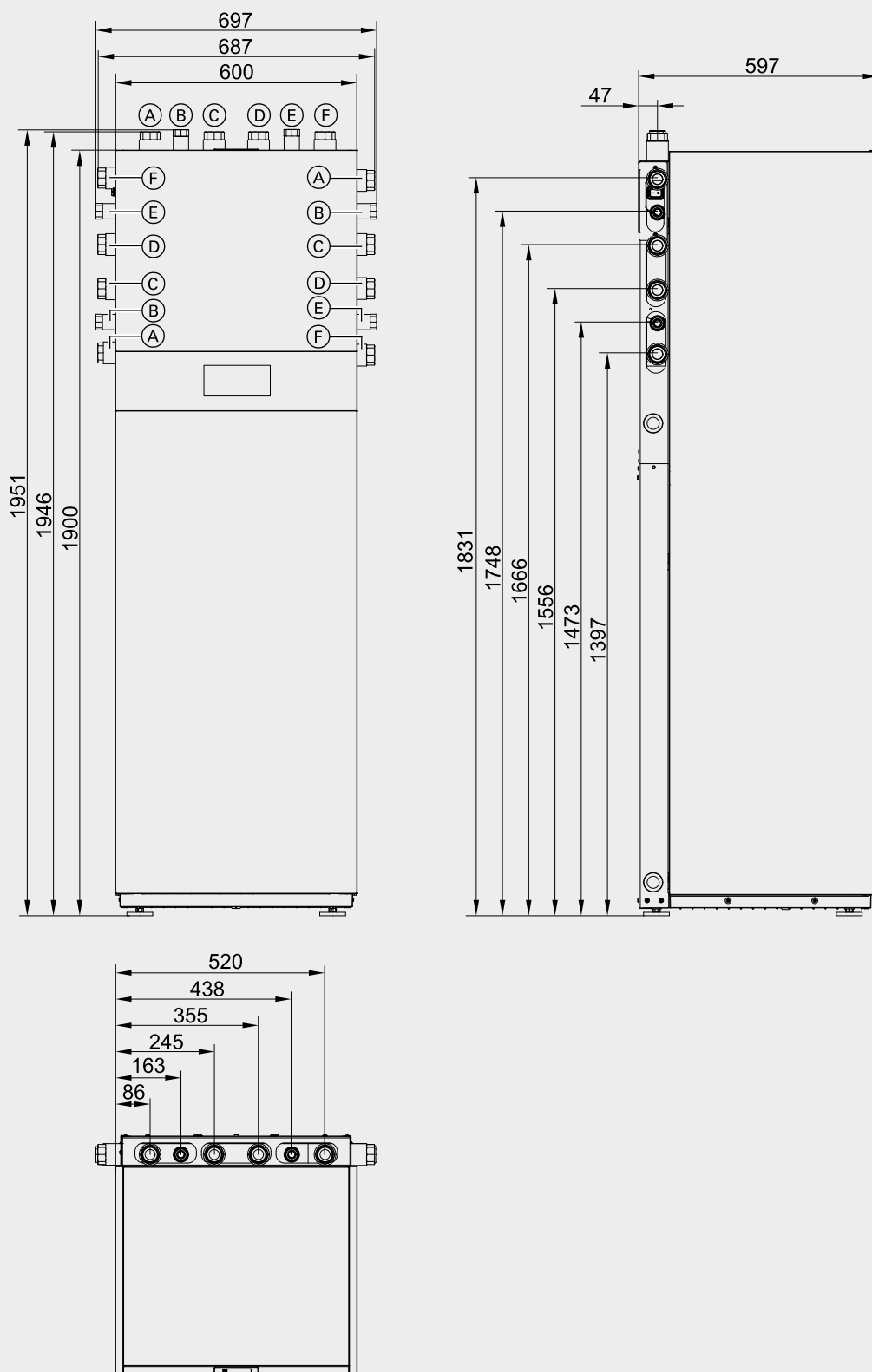

- | | |
|--|--|
| Ⓐ Circuito secondario di flusso (circuito riscaldamento/raffreddamento 1/serbatoio esterno), collegamento Cu 28 x 1 mm | Ⓓ Riscaldamento dell'acqua all'unità interna, collegamento a spina per Cu 28 x 1 mm |
| Ⓑ Acqua fredda, connessione Cu 22 x 1 mm | Ⓔ DHW, connessione Cu 22 x 1 mm |
| Ⓒ Riscaldamento dell'acqua dall'unità interna, collegamento a spina per Cu 28 x 1 mm | Ⓕ Circuito secondario di ritorno, (circuito riscaldamento/raffreddamento 1/serbatoio esterno). collegamento a spina per Cu 28 x 1 mm |

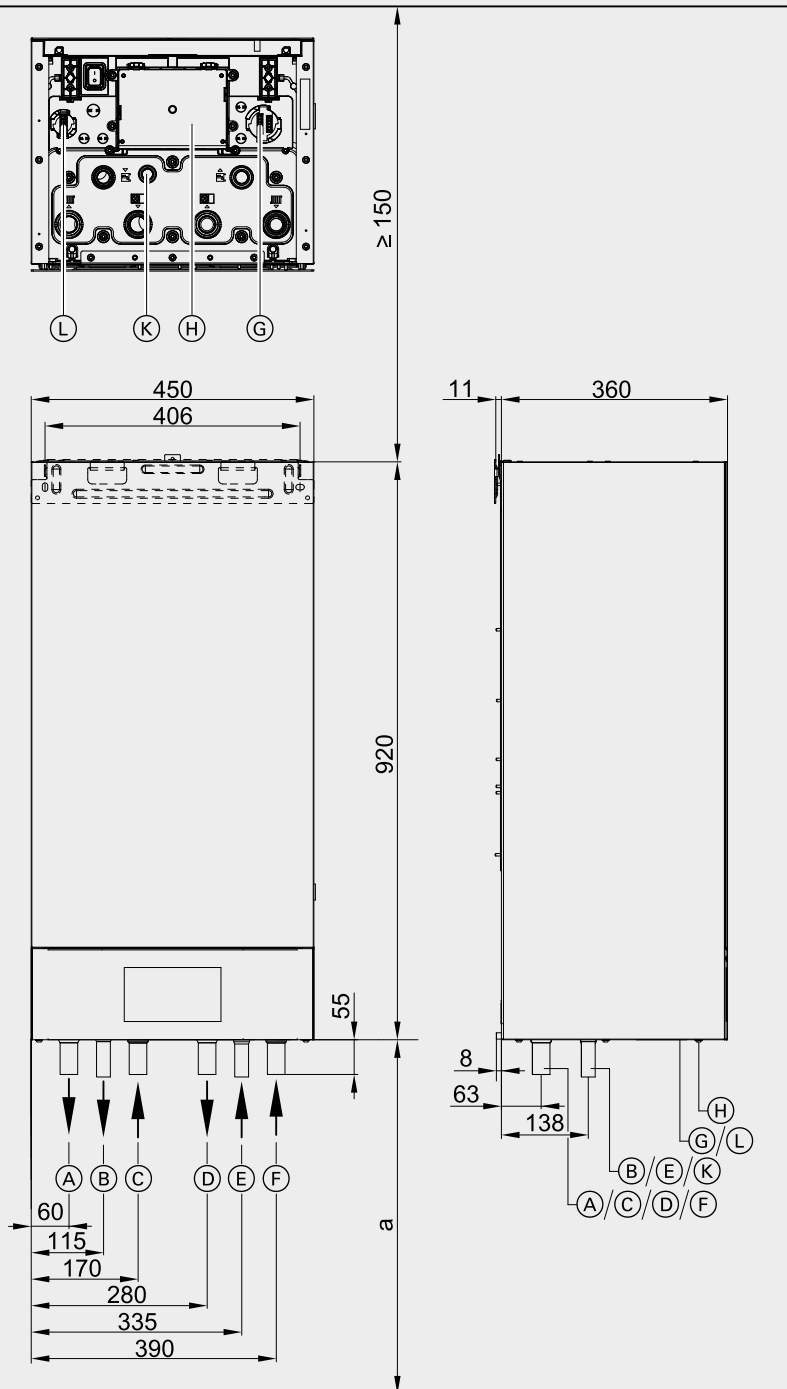

- a Altezza minima per l'installazione a seconda della posizione di installazione dell'unità di programmazione
- (A) Circuito secondario flusso, (circuito riscaldamento/raffreddamento 1/serbatoio esterno), collegamento a spina per Cu 28 x 1 mm
- (B) DHW flusso cilindrico (lato acqua di riscaldamento), connessione Cu 22 x 1 mm
- (C) Riscaldamento dell'acqua dall'unità interna, collegamento a spina per Cu 28 x 1 mm
- (D) Riscaldamento dell'acqua all'unità interna, collegamento a spina per Cu 28 x 1 mm
- (E) DHW di ritorno cilindrico (lato acqua di riscaldamento), connessione Cu 22 x 1 mm
- (F) Circuito secondario di ritorno/raffreddamento 1/serbatoio esterno), collegamento a spina per Cu 28 x 1 mm
- (G) Bassa tensione (ELV) presa di connessione < 42 V
- (H) scatola di giunzione a 230V
- (K) valvola di sicurezza del tubo di scarico
- (L) Bassa tensione (ELV) presa di connessione < 42 V

ESTIA R32 POMPE DI CALORE ARIA-ACQUA

HWT-401HW-E, HWT-601HW-E

[Unità: mm]

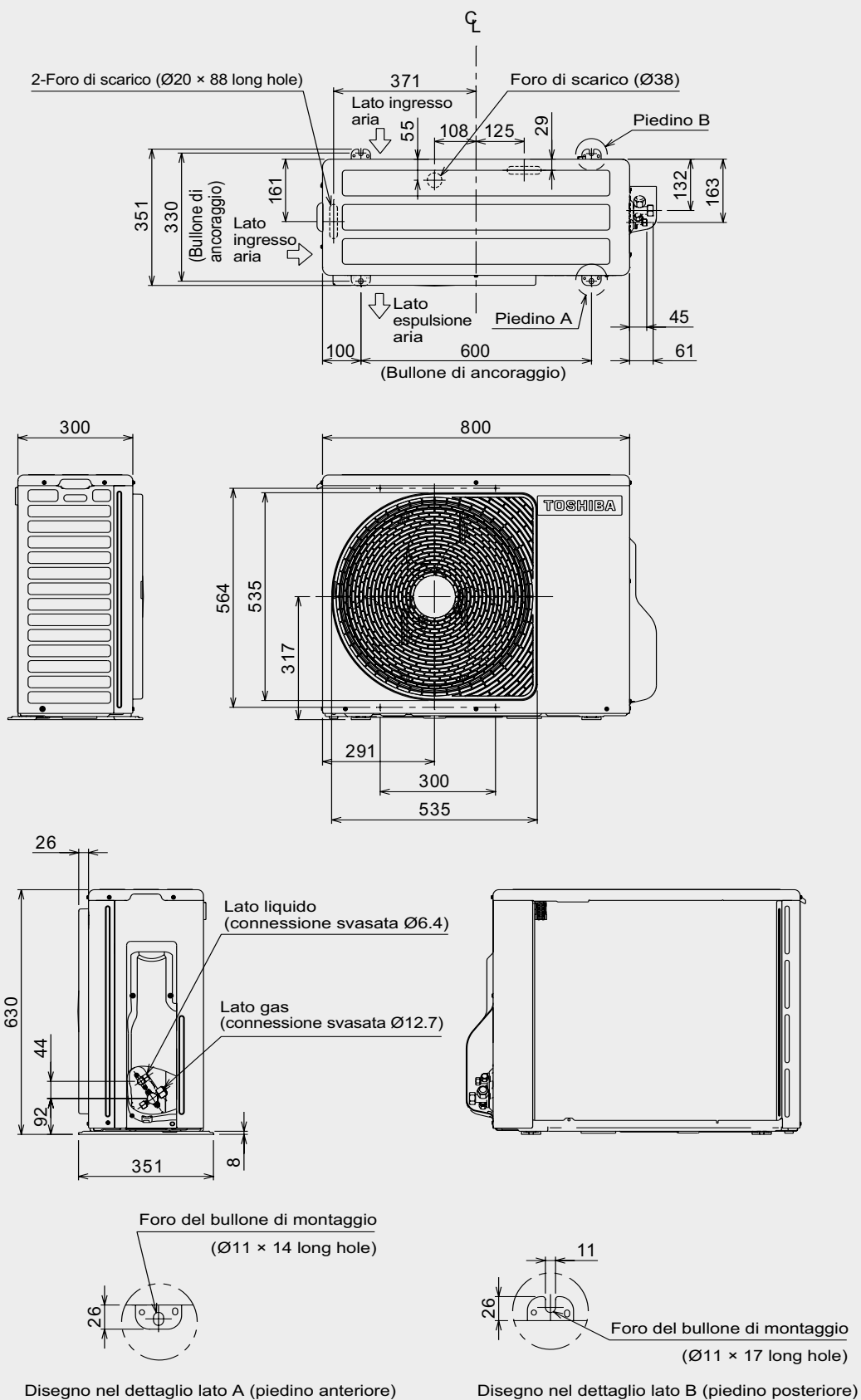

TUBI REFRIGERANTE

	Diametro Nominale	Diametro Esterno (mm)
Liquido	1/4"	6.4
Gas	1/2"	12.7

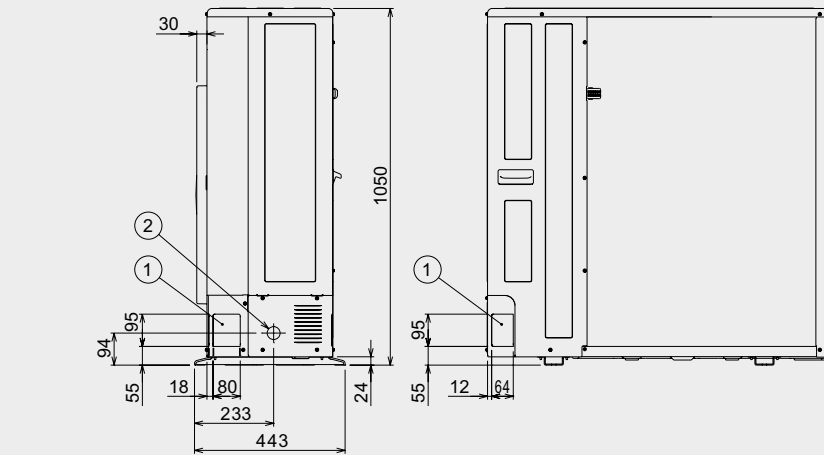
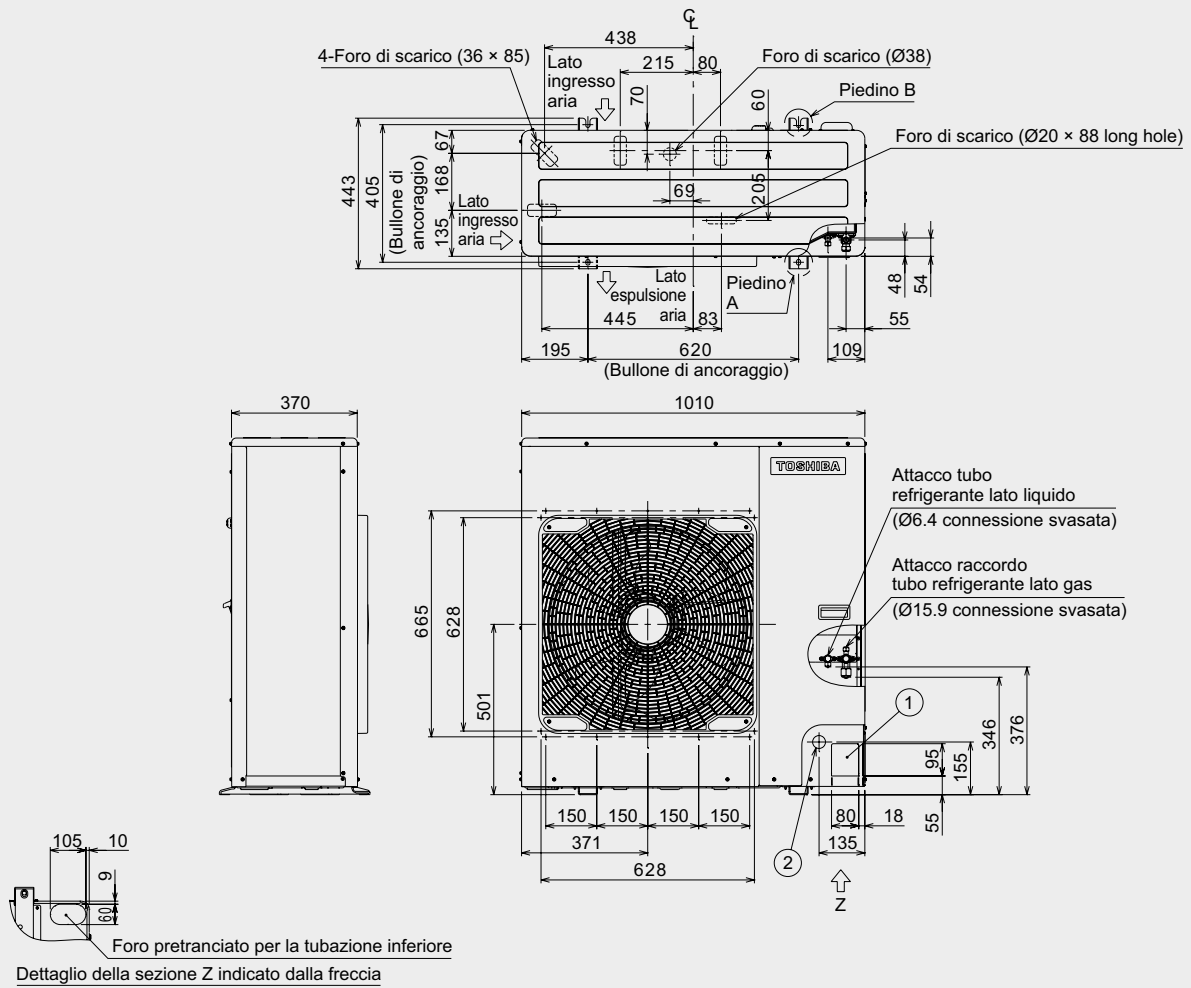

Foro di fissaggio (Ø12 x 17 foro longitudinale)

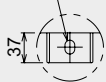

Piedini A nel dettaglio

Foro di fissaggio (Ø12 x 28 foro a forma di U)

Piedini B nel dettaglio

	Nome	Note
①	Foro del tubo refrigerante Unità idroelettrica / Unità esterna foro di ingresso del filo di collegamento	—
②	Foro di ingresso dell'alimentatore	Ø38 Foro pretranciato

(Unità: mm)

TUBI REFRIGERANTE

	Diametro Nominale	Diametro Esterno (mm)
Liquido	1/4"	6.4
Gas	5/8"	15.9

ESTIA R32 POMPE DI CALORE ARIA-ACQUA

HWT-602S21SM3W-E, HWT-602S21SM6W-E, HWT-602S21ST6W-E, HWT-602S21MM3W-E, HWT-602S21MM6W-E, HWT-602S21MT6W-E HWT-1102S21SM3W-E HWT-1102S21SM6W-E HWT-1102S21ST6W-E HWT-1102S21ST9W-E, HWT-1102S21MM3W-E, HWT-1102S21MM6W-E, HWT-1102S21MT6W-E, HWT-1102S21MT9W-E, HWT-1402S21SM3W-E, HWT-1402S21SM6W-E, HWT-1402S21ST6W-E, HWT-1402S21ST9W-E, HWT-1402S21MM3W-E, HWT-1402S21MM6W-E, HWT-1402S21MT6W-E, HWT-1402S21MT9W-E

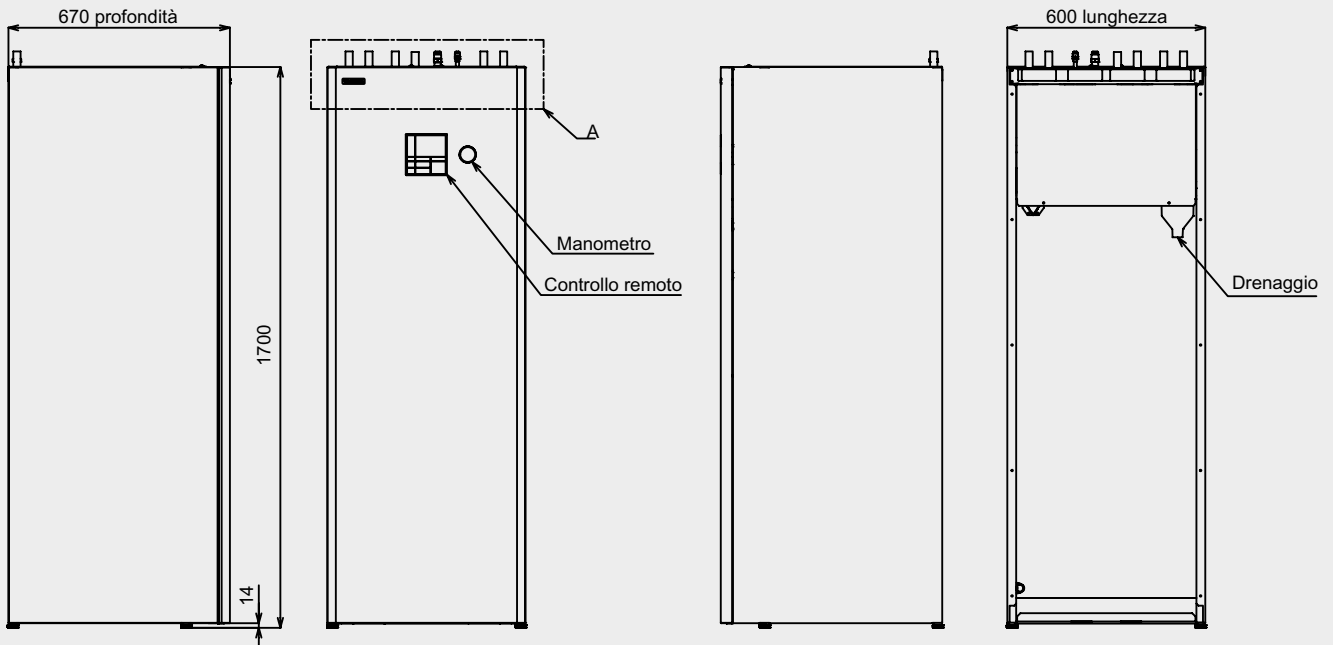
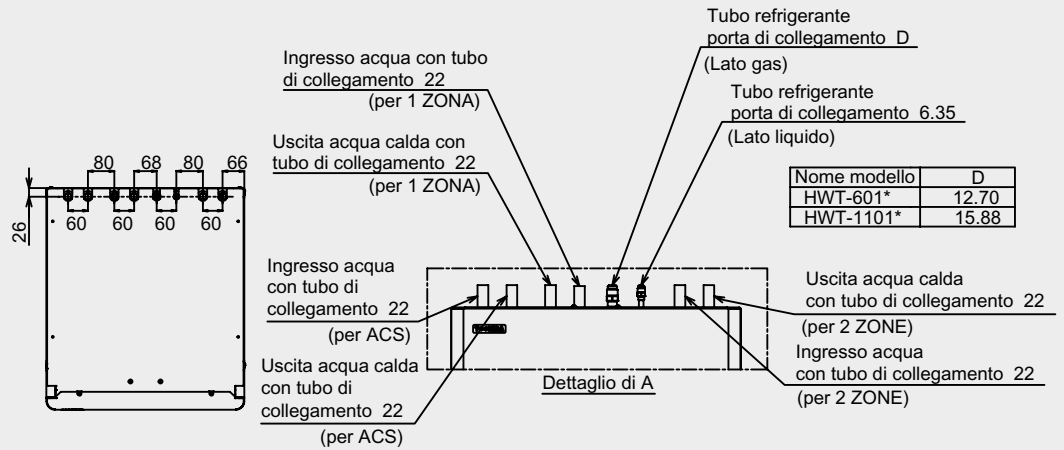

(Unità: mm)

HWT-602S21SM3W-E, HWT-602S21SM6W-E, HWT-602S21ST6W-E, HWT-602S21MM3W-E, HWT-602S21MM6W-E, HWT-602S21MT6W-E HWT-1102S21SM3W-E HWT-1102S21SM6W-E HWT-1102S21ST6W-E HWT-1102S21ST9W-E, HWT-1102S21MM3W-E, HWT-1102S21MM6W-E, HWT-1102S21MT6W-E, HWT-1102S21MT9W-E, HWT-1402S21SM3W-E, HWT-1402S21SM6W-E, HWT-1402S21ST6W-E, HWT-1402S21ST9W-E, HWT-1402S21MM3W-E, HWT-1402S21MM6W-E, HWT-1402S21MT6W-E, HWT-1402S21MT9W-E

Model name	φ A
HWT-60 type	φ 12.7
HWT-110 type	φ 15.88

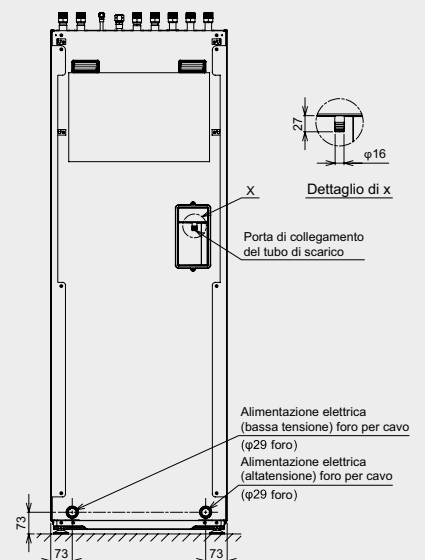
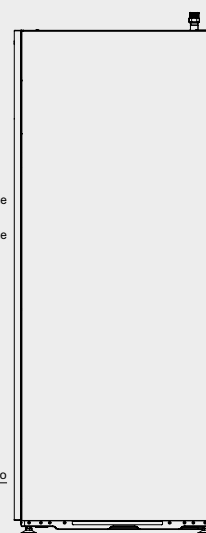
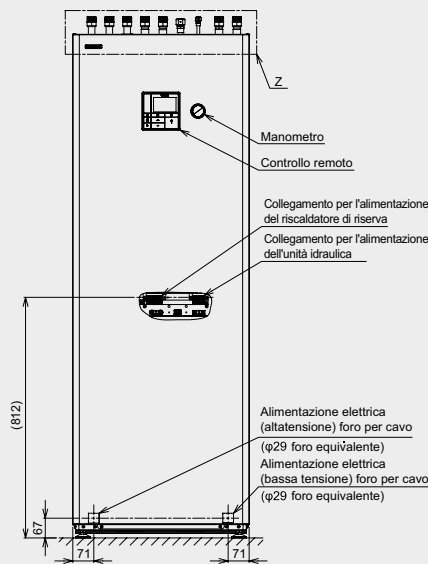
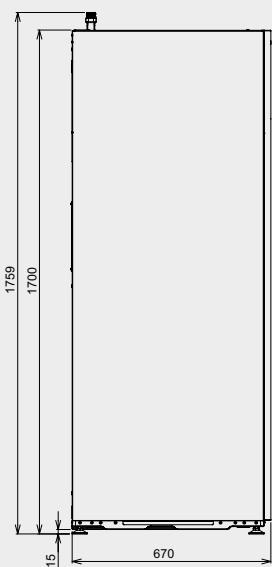
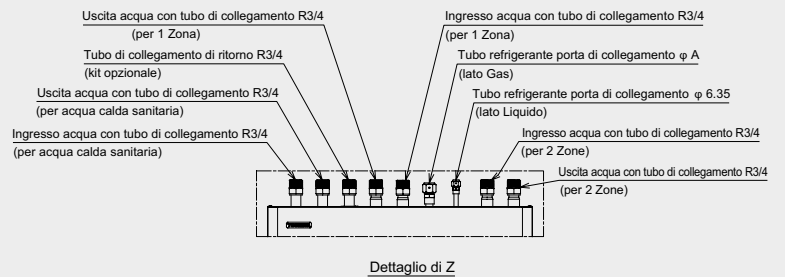
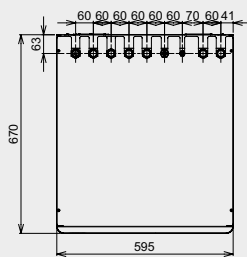
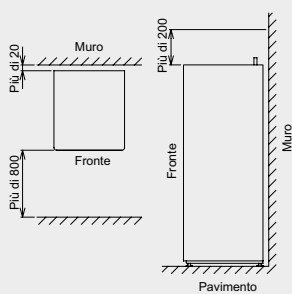

(Unità: mm)

ESTIA R32 POMPE DI CALORE ARIA-ACQUA

HWT-601XWHM3W-E, HWT-601XWHM6W-E, HWT-601XWHT6W-E, HWT-1101XWHM3W-E, HWT-1101XWHM6W-E, HWT-1101XWHT6W-E, HWT-1101XWHT9W-E, HWT-1401XWHM3W-E, HWT-1401XWHM6W-E, HWT-1401XWHT6W-E, HWT-1401XWHT9W-E

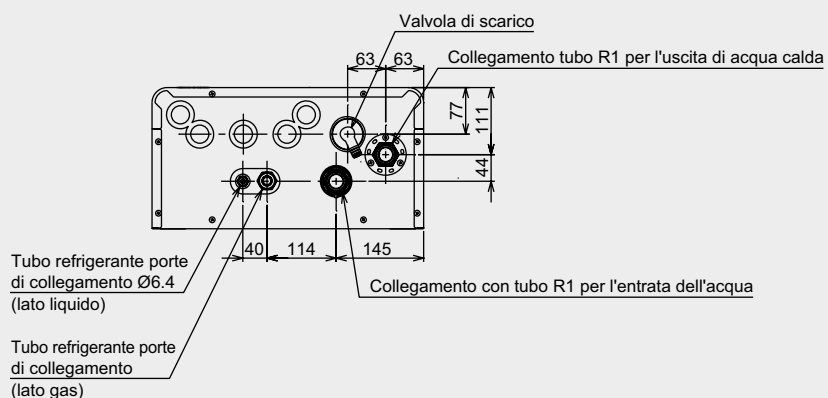
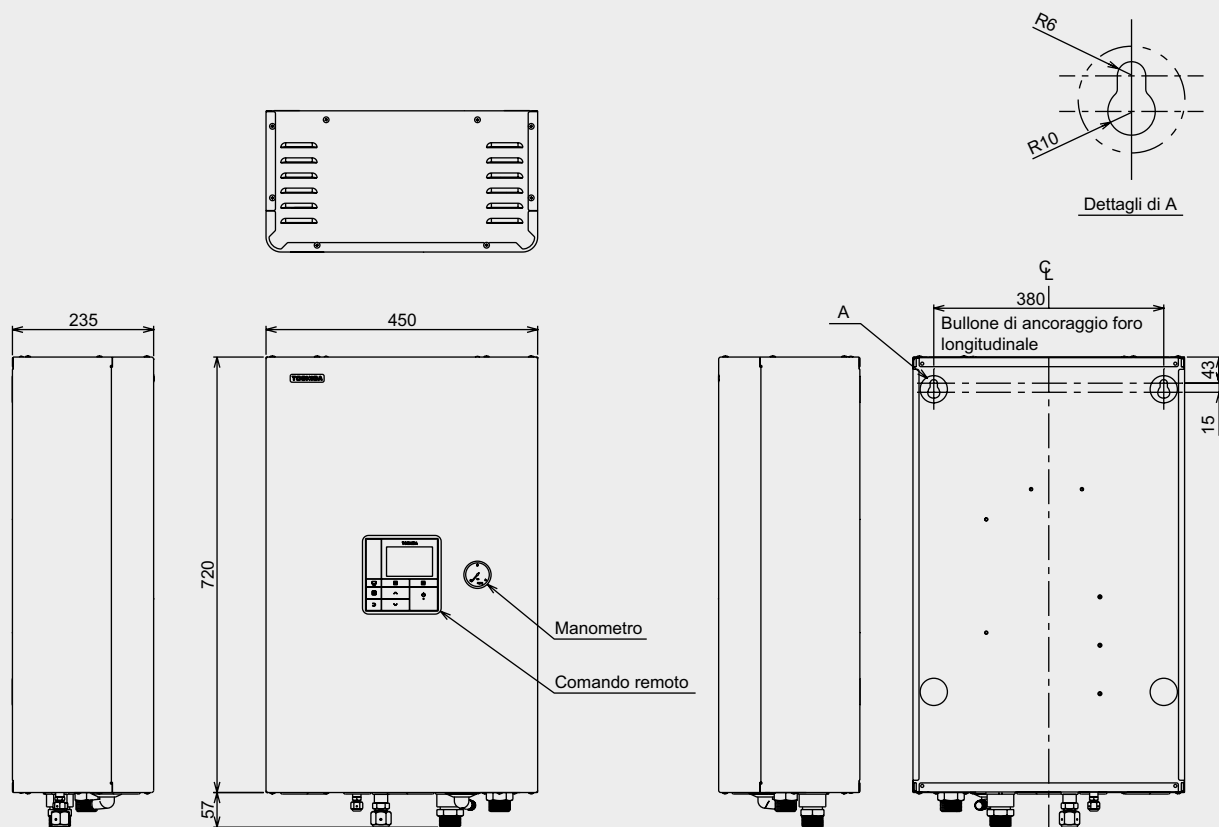

Nome modello	A
HWT-601	Ø12.7
HWT-1101	Ø15.9

(Unità: mm)

